

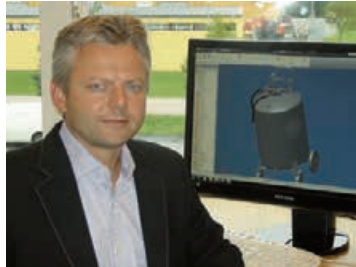

SPECIAAL GEREEDSCHAP VOOR VOERTUIGREPARATIES

INVEST IN TIME





Niklas Wallman

Bedrijfsprofiel:

Wallmek i Kungälv AB is in 1978 gestart met de ontwikkeling en productie van speciaal gereedschap voor voertuigreparaties. Wallmek staat garant voor het gehele traject, van idee en ontwerp van het gereedschap tot aan de levering van een compleet product aan de klant. Ons portfolio richt zich op hulpmiddelen voor chassis en apparatuur voor de verwerking van vloeistoffen.

De afdeling Research and development van Wallmek werkt nauw samen met voertuigwerkplaatsen om de best mogelijke productiviteit, ergonomie en gezondheid te kunnen waarborgen. We zijn gespecialiseerd in het ontwerpen van hydraulisch gereedschap waarmee rechtstreeks reparaties aan het voertuig kunnen worden uitgevoerd, evenals systemen voor de opvang van brandstof bij werkzaamheden aan de tank of bij sloop van het voertuig. Tegenwoordig ontwikkelt Wallmek gereedschap dat primair bestemd is voor autofabrikanten, aftermarketbedrijven en garages. Voor de autosloopsector ontwikkelen we gereedschap waarmee alle vloeistoffen afgetapt kunnen worden, zodat voertuigen milieuvriendelijk kunnen worden gerecycled.

Vanwege de continue groei van ons bedrijf zijn we tegenwoordig ook actief in segmenten als trucks, aanhangers en constructiemachines. Samengevat, ontwikkelt Wallmek zich in een richting waarbij onze producten maximaal tot hun recht komen voor onze klanten.

Onze missie:

Het ontwikkelen, produceren en op de markt brengen van kostenefficiënt gereedschap voor onze klanten.

Onze kernpunten:

Kwaliteit! Om de verwachtingen van onze klanten te overtreffen.
Design! Ergonomische, doordachte en functionele producten.
Zorg voor de klant! Altijd klaar staan voor ondersteuning.

Welkom bij Wallmek i Kungälv AB!

Niklas Wallman
Managing Director



Onder voorbehoud van eventuele wijzigingen, veroorzaakt door voorvallen die buiten onze invloedssfeer liggen, drukfouten en ontwerp wijzigingen.

Hydraulische cilinders

01-00030 Hydraulische cilinder 18 ton

"Lichtgewicht" hydraulische cilinder met compacte afmetingen, een pers- en trekkracht van 18 ton en automatische zuigerretour, slechts 2,8 kg. Geschikt voor dagelijks gebruik in werkplaatsen.



NEW!



Te gebruiken in combinatie met al onze gereedschappen voor personenauto's en meeneemstangen M10-M22 met de juiste adapter. De hydraulische druk van de cilinder is in combinatie met de slagdop 1086-6 te gebruiken om een vastgeroeste aandrijf-as los te "schrikken". Gewicht: 2,8 kg. Slag: 50 mm.

Automatische zuigerretour.

Europees octrooi aangevraagd 15189415.1

Inhoud van de set:

- 01-00030-001 - Hydraulische cilinder 18 ton
- RES 4306 - Hydraulische snelkoppeling
- RES 4026 - Meeneemstang M18/M22, 250 mm
- RES 1090-01-09 - Persplaat M24x3
- RES 4024 - Flensmoer M18
- 1086-6 - Slagdop M22x2,5
- RES 1090-01-10 - Instelbare persstang 100 mm, M24
- RES 1090-01-12 - Instelbare persstang 132 mm, M24
- 01-00030-005 - Persstang
- 09-1090-01-11 - Einddeksel cilinder

1090-02-WAL Hydraulische cilinder 22 ton

Hydraulische cilinder met compacte afmetingen, een pers- en trekkracht van 22 ton en automatische zuigerretour. Geschikt voor dagelijks gebruik in werkplaatsen.



Te gebruiken in combinatie met al onze gereedschappen voor personenauto's en meeneemstangen M10-M22 met de juiste adapter. De hydraulische druk van de cilinder is in combinatie met de slagdop 1086-6 te gebruiken om een vastgeroeste aandrijf-as los te "schrikken". Gewicht: 4,7 kg. Slag: 70 mm.

Automatische zuigerretour.

Inhoud van de set:

- 1-1090-02 - Hydraulische cilinder 22 ton
- 1086-6 - Slagdop M22x2,5
- RES 1090-01-09 - Persplaat M24x3
- RES 1090-01-10 - Instelbare persstang 100 mm, M24
- 09-1090-01-11 - Einddeksel cilinder
- RES 1090-02-04 - Persas 151 mm, M24x3
- RES 1090-05-02 - Instelbare persstang 109 mm, M24
- RES 4024 - Flensmoer M18
- RES 4026 - Meeneemstang M18/M22, 250 mm
- RES 4306 - Hydraulische snelkoppeling, mannelijk



1090-03 Hydraulische cilinder 14 ton

Hydraulische cilinder met zeer compacte afmetingen en een perskracht van 14 ton. Geschikt voor dagelijks gebruik in werkplaatsen. Speciaal bestemd voor gebruik met de persblokken 1090-55-B, 1090-60 en 1090-69. Gewicht: 2,5 kg. Slag: 55 mm.

Automatische zuigerretour.

Inhoud van de set:

- 1-1090-03 - Hydraulische cilinder 14 ton
- RES 1090-01-10 - Instelbare persstang 100 mm, M24
- RES 4306 - Hydraulische snelkoppeling, mannelijk



03-00015 Hydraulische cilinder 8,5 ton

Een zeer compacte cilinder voor pers- en trekkrachten. De cilinder wordt geleverd met een instelbare persstang en een slagdop. Deze cilinder is uiterst flexibel en eenvoudig te gebruiken, ook op moeilijk bereikbare plaatsen. Speciaal ontwikkeld voor gebruik met 03-00014-001 en 03-00005-001. Gewicht: 1,8 kg. Slag: 25 mm. **Automatische zuigerretour.**

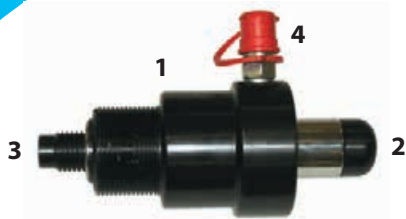

Inhoud van de set:

- 03-00015-001 - Hydraulische cilinder 8,5 ton
- 03-00015-006 - Slagdop met O-ring
- 03-00015-012 - Instelbare persstang 100 mm, M22
- RES 4305 - Hydraulische snelkoppeling, mannelijk, 1/8"

03-00028 Hydraulische cilinder 32 ton

Hydraulische cilinder met een pers- en trekkracht van 32 ton. Geschikt voor dagelijks gebruik in werkplaatsen. Hoofdzakelijk bestemd voor gebruik met ons wiellagergereedschap voor lichte bedrijfswagens en trucks. Te gebruiken in combinatie met de meeneemstangen M10-M22, mits voorzien van de juiste adapter. De hydraulische druk van de cilinder is in combinatie met de slagdop 1086-6 of slagmoer 1091-17-M22 (niet inbegrepen) te gebruiken om onderdelen los te "schrikken". Gewicht: 8,2 kg. Slag: 112 mm. **Automatische zuigerretour.**



Inhoud van de set:

- 03-00028-001 - Hydraulische cilinder 32 ton
- RES 1090-05-02 - Instelbare persstang 109 mm, M24
- RES 1090-05-04 - Schroefdraadbeschermering (2,5")
- RES 4025 - Flensmoer M22
- RES 4027 - Meeneemstang M22, 250 mm
- 1091-17 - Slagmoer M22
- 1086-6 - Slagdop M22
- RES 4306 - Hydraulische snelkoppeling, mannelijk

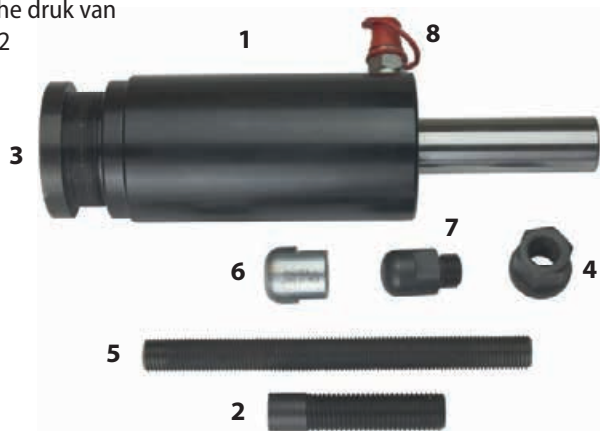

03-00026 Hydraulische cilinder 45 ton

Hydraulische cilinder met een pers- en trekkracht van 45 ton. Geschikt voor dagelijks gebruik in werkplaatsen. Bij voorkeur te gebruiken in combinatie met onze naaftreksets 03-00016-45T, 03-00031-45T, 03-00022, 03-00027 et cetera. De druk van de hydraulische cilinder is in combinatie met de slagdop 03-00026-006 te gebruiken om onderdelen los te "schrikken". Gewicht: 11,7 kg. Slag: 70 mm. **Automatische zuigerretour.**



Inhoud van de set:

- 03-00026-001 - Hydraulische cilinder 45 ton
- 03-00026-012 - Instelbare persstang M30, 145 mm
- RES 1090-05-04 - Schroefdraadbeschermering (2,5")
- RES 4035 - Flensmoer M27
- RES 4036 - Meeneemstang M27, 330 mm
- RES 4306 - Hydraulische snelkoppeling, mannelijk
- 03-00026-006 - Slagdop M27

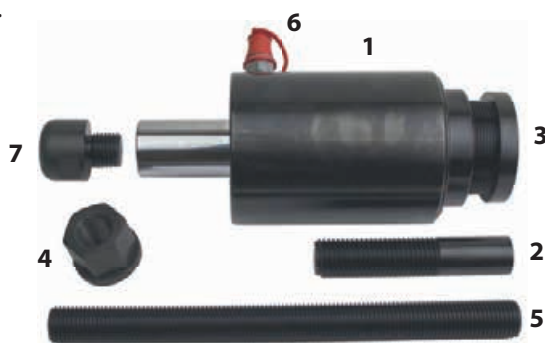

01-00020 Meeneemstangset voor handmatige vervanging wiellagers

Meeneemstangset voor draagbaar gebruik van wiellagergereedschap. De set wordt met de hand of met een slagmoersleutel bevestigd. Bestemd voor de volgende gereedschapssets: 01-00035, 1090-20, 1090-25, 1090-26, 1090-27, 01-00018, 01-00026, 01-00027, 01-00037 en 01-00038. Wanneer deze werkzaamheden vaker worden verricht, is het advies om een van onze hydraulische cilinders te gebruiken in plaats van deze set.



Inhoud van de set:

- 01-00020-001 - Meeneemstang M18, 330 mm met moer
- 01-00020-002 - Plaat 19x45x5
- 01-00020-003 - Persplaat
- RES 4024 - Flensmoer M18



Adapters voor andere gereedschapssystemen

1. **1068-02** Adapter 1½" naar 2¼" – 16UNS (Sauer-, Muller-schroefdraad et cetera)
2. **1068-04** Adapter 1½" naar 2¼" – 14UNS (Klann-schroefdraad)
3. **1068-05** Adapter 1½" naar G2½" – 11 (cilinder van 16 en 22 ton - schroefdraad cilinder van 32 ton)
4. **1068-06** Adapter 2¼" – 14UNS (Klann-schroefdraad) naar 1½"
5. **1068-07** Verbindingsstuk 1 ½" naar M55x1,5 (Volvo schroefdraad)
6. **1068-08** Adapter 1½" naar M68x2 (Paschke-schroefdraad)
7. **1068-09** Adapter M68x2 (Paschke-schroefdraad) naar 1½"
8. **1068-10** Adapter 2 ¾" - 16UNS G2 ½"
9. **1068-11** Adapter 2 ¾" - 16UNS G1 ½"

1090-32 Meeneemstang, flensmoer en adapterset

Set meeneemstangen, flensmoeren en adapters.

Inhoud van de set:



RES 4014

Meeneemstang M10, 150 mm, klasse 12.9.



RES 4015

Meeneemstang M12, 250 mm, klasse 12.9.



RES 4016

Meeneemstang M14, 250 mm, klasse 12.9.



RES 4026

Meeneemstang M18/M22, 250 mm, klasse 12.9.



RES 4027

Meeneemstang M22, 250 mm, klasse 12.9.



RES 4012

Adapter M22→M10



RES 4011

Adapter M22→M12



RES 4010

Adapter M22→M14



RES 4023

Flensmoer M10



RES 4022

Flensmoer M12



RES 4021

Flensmoer M14



RES 4024

Flensmoer M18



RES4025

Flensmoer M22



RES 4036

Meeneemstang M27, 330 mm, klasse 12.9.



RES 4009

Adapter M18→M22



RES 4035

Flensmoer M27



RES 4037

Meeneemstang M27, 500 mm, klasse 10.9.



RES 4039

Adapter M27→M22

04-0008-001 Meeneemstang M10, 1000 mm

Vervaardigd in klasse 12.9, ook met halve lengte te bestellen (in dat geval geleverd met een lengte van 500 mm)

04-0008-002 Meeneemstang M12, 1000 mm

Vervaardigd in klasse 12.9, ook met halve lengte te bestellen (in dat geval geleverd met een lengte van 500 mm)

04-0008-003 Meeneemstang M14, 1000 mm

Vervaardigd in klasse 12.9, ook met halve lengte te bestellen (in dat geval geleverd met een lengte van 500 mm)

04-0008-004 Meeneemstang M22, 1000 mm

Vervaardigd in klasse 12.9, ook met halve lengte te bestellen (RES 4034) (in dat geval geleverd met een lengte van 500 mm)

04-0008-005 Meeneemstang M18, 1000 mm

Vervaardigd in klasse 12.9, ook met halve lengte te bestellen (in dat geval geleverd met een lengte van 500 mm)

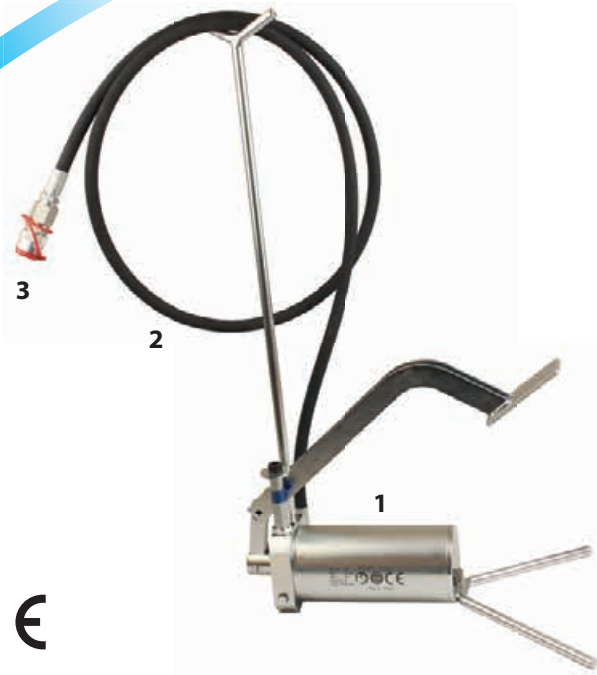

1030 Hydraulische voetpomp

Hydraulische voetpomp, 700 bar, geschikt voor al onze hydraulische cilinders. 2,2 m slang en drupvrije snelkoppeling. Inhoud olietank: 0,75 liter.

Inhoud van de set:

- 1-1030 - Hydraulische voetpomp
- RES 1030-02 - Hydrauliekslang voor 1030 en 1035
- RES 4304 - Hydraulische snelkoppeling, vrouwelijk



04-00020 Hydrauliekolie, 1 l

Kwalitatief hoogwaardige hydrauliekolie, bij uitstek geschikt voor de hydraulische gereedschappen en pompen van Wallmek. De onderdelen gaan langer mee, als u regelmatig de juiste hoeveelheid hydrauliekolie ververs.



04-00016 Manometerset voor hydrauliekpompen 1030 en 1035

Een complete set met koppeling en nippel voor directe aansluiting op elke willekeurige Wallmek hydrauliekpomp. De handleiding van de hydraulische cilinders bevat een tabel met de maximale oliedruk in bar voor de verschillende meeneemstangen.



1036 Pneumatische hydrauliekpomp, variabel toerental

Pneumatisch aangedreven hydrauliekpomp met een variabel toerental voor optimale regeling. Maximumdruk 700 bar voor gebruik voor al onze hydraulische cilinders. De slang wordt geleverd met een manometer naast het pedaal, een slang van 2,2 m en drupvrije snelkoppeling. Inhoud olietank: 1,3 liter.

Inhoud van de set:

- 1-1036 - Pneumatische hydrauliekpomp, variabel toerental
- RES 1030-02 - Hydrauliekslang voor 1030, 1035 en 1036
- RES 4304 - Hydraulische snelkoppeling, vrouwelijk

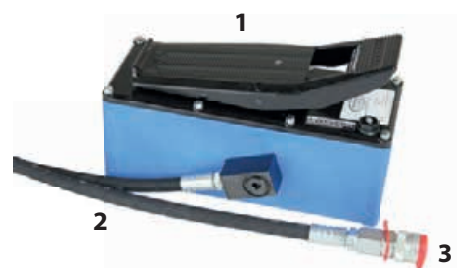

1035 Pneumatische hydrauliekpomp

Inhoud van de set:

- 1-1035 - Pneumatische hydrauliekpomp
- RES 1030-02 - Hydrauliekslang voor 1030 en 1035
- RES 4304 - Hydraulische snelkoppeling, vrouwelijk



04-00015 Veiligheidshoes met bevestigingsband

Aanvullend onderdeel voor hydraulische bediening, rechtstreeks op de auto. Voorkomt schade als onderdelen afbreken of vallen.

01-00031 Slagmoer M18

Wanneer slagkracht vereist is bij het trekken met onze hydraulische cilinders. Handig bij het demonteren van naven en wiellagers. Ook te gebruiken in combinatie met meeneemstangset voor draagbaar gebruik 01-00020. Afhankelijk van de slagtrekkermaat, is de extra slagkracht een factor 2,5 tot 3,5 groter dan de slagkracht van de cilinder zelf.



1086-6 Slagdrop M22

Te gebruiken aan de zuigerzijde van de cilinder bij het lospersen van aandrijfassen et cetera. De slagdrop maakt het mogelijk om de slagtrekker in de drukrichting van de cilinder te gebruiken. Afhankelijk van de slagtrekkermaat, is de extra slagkracht een factor 2,5 tot 3,5 groter dan de slagkracht van de cilinder zelf.



04-00021 Cilinderhouder Ø65–100 mm

Ontwikkeld voor gebruik in combinatie met de volgende cilinders: 1090-02-WAL, 1090-03 en 03-00028 / 01-00030. De houder is ontwikkeld om de cilinders handmatig vast te houden of deze op een vloerstatief of versnellingsbakriek te bevestigen. Ter vereenvoudiging van het gebruik is de cilinder zeer eenvoudig en flexibel met de houder in te stellen en te vergrendelen. Ook andere cilindermerken en -types van Ø65–100 mm zijn in de houder te monteren.

Past op een versnellingsbakriek en een vloerstatief met een asdiameter vanaf 25/30 mm.



Te gebruiken in combinatie met de cilinder:

1090-01 (16 T) 03-00028 (32 T)
1090-02 (22 T) 01-00030 (18 T)
1090-03 (14 T)

Inhoud van de set:

04-00021-001 - Houder zonder klemmen
04-00021-013 - Klem Ø70 mm
04-00021-014 - Klem Ø85 mm
04-00021-015 - Klem Ø100 mm



Draagbaar gebruik



Versnellingsbakriek en vloerstatief

Lager-, aandrijf- en naafsets

Zie de afzonderlijke sets voor de aanbevolen cilinder.

NEW!

01-00033 Montagegereedschap voor compacte wiellagers

Nieuwe verbeterde methode, aan te passen voor ons unieke demontagegereedschap 01-00018-020!

Universeel gereedschap voor **montage** van het nieuwe type compacte wiellagers, met of zonder borgring. Aan te passen voor toekomstige lagermaten en alle huidige automodellen met dit lagertype: VW Lupo, Polo Transporter 5, Touareg, Audi A2, Seat Cordoba, Skoda Fabia, Volvo V50/S40, V70/S80 en XC60, Ford Focus, C-Max, Mondeo, S-Max en Kuga, Mazda 3, 5, 6 en CX-7, Landrover Freelander 2, Mercedes Vito en Sprinter, Mitsubishi Colt en Smart Forfour.

Dit gereedschap is ook te gebruiken op de garagekrik. Aanbevolen cilinder: 01-00030/1090-02-WAL.

Europees octrooi aangevraagd 151770005.

Inhoud van de set:

1. 01-00018-001 - Bevestigingsplaat
2. 01-00018-003 x2 - Set kartelknoppen
3. 01-00018-004 x2 - Bout
4. 01-00033-001 x2 - Persvoet



Persvoetset 01-00033-020



1090-25-11 Houderplaat

Voor de montage van compacte wiellagers op de VW Lupo, Polo 9N en vergelijkbare modellen bij Audi, Seat en Skoda met 1090-25. Mitsubishi Colt en Smart Forfour. Ø 21 mm (binnen).



1090-25-12 Houderplaat

Voor de montage van compacte wiellagers op de VW T5 en Touareg-dieselmotoren met 1090-25. Ø 20,25 mm (binnen).



1090-25-13 Montagering

Voor de montage van compacte wiellagers op de Ford Mondeo, Mazda 6 en Volvo V70 2007- met **01-00033** en **1090-25**.



1090-25-14 Houderplaat

Voor de montage van compacte wiellagers op de Ford Mondeo, Mazda 6 en Volvo V70 2007-, Ford Focus, Mazda 3 en Volvo S40/V50 2004-, evenals de Ford Focus C-max, S-Max, Kuga, Mazda 5 en CX-7, Freelander 2 met 1090-25. Ø 20,25 mm (binnen).

1090-25 Montagegereedschap voor compacte wiellagers

Inhoud van de set:

1. 1090-25-01 - Bevestigingsplaat
2. 4 st. 1090-25-02 - Persvoet
3. 4 st. 1090-25-03 - Bout M14x30



01-00018 Demontagegereedschap voor compacte wiellagers

Universeel gereedschap voor **demontage** van het nieuwe type compacte wiellagers, met of zonder borgring. Maximumdruk van 22 ton. Aan te passen voor toekomstige lagermaten en alle huidige automodellen met dit lagertype: VW Lupo, Polo Transporter 5, Touareg, Audi A2, Seat Cordoba, Skoda Fabia, Volvo V50/S40, V70/S80 en XC60, Ford Focus, C-Max, Mondeo, S-Max en Kuga, Mazda 3, 5, 6 en CX-7, Landrover Freelander 2, Mercedes Vito en Sprinter, Mitsubishi Colt en Smart Forfour. Dit gereedschap is bovendien als naaftrekker te gebruiken voor de meeste andere automodellen, met inbegrip van BMW. Aanbevolen cilinder: 1090-02-WAL/01-00030.



Persvoetset 01-00018-020

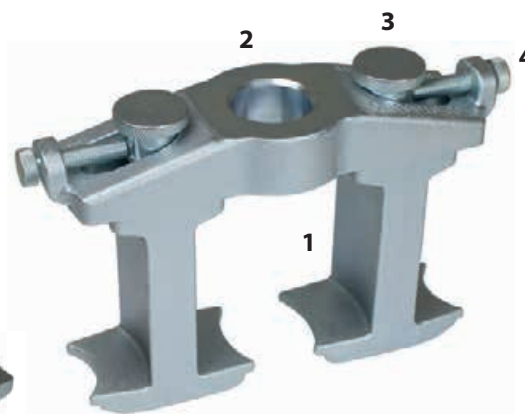

1090-25-10 Conische demontageplaat (universeel)

Plaat voor demontage van compacte wiellagers. Geschikt voor alle maten. Ø 21 mm (binnen).

Inhoud van de set:

1. 2 x 01-00018-002 - Persvoet
2. 01-00018-001 - Bevestigingsplaat
3. 2 x 01-00018-003 - Set kartelknoppen
4. 2 x 01-00018-004 - Bout

01-00026 Demontagegereedschap Opgeboute (4 bouten) wiellagers/naven

Het gereedschap is instelbaar en aangepast voor demontage van opgeboute wiellagers met geleiders die vaak vastroesten aan de aandrijfassen.

Voor het lospersen is het mogelijk om rechtstreeks op de auto maar liefst 22 ton aan perskracht te gebruiken. Ook de naaf is ermee te demonteren, maar deze moet in dat geval hergebruikt worden, samen met het nieuwe lager. Beide persvoeten hebben twee verschillende zijden, afhankelijk van de auto-/lagerversie. De aanpassing verloopt heel eenvoudig. Ontwikkeld en getest in combinatie met de meeste wiellagers die met 4 bouten zijn bevestigd.

Voor en achter bij: VW, Audi, Seat, Skoda, Volvo, Ford, Mazda, Toyota, Mitsubishi et cetera.

Persvoet 01-00026-001 wordt gebruikt in sets van 2 (01-00026-020) en is tevens los te bestellen voor gebruik in combinatie met gereedschap 01-00018 (demontagegereedschap compacte wiellagers). (Te gebruiken in combinatie met naafplaat 01-00035-001, 002, 003, 004.)



Persvoetset 01-00026-020

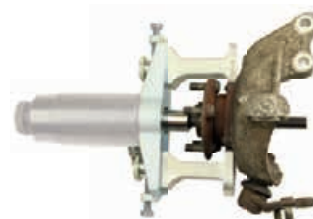

Inhoud van de set:

1. 2 x 01-00026-001 - Persvoet
2. 01-00018-001 - Bevestigingsplaat
3. 2 x 01-00018-003 - Set kartelknoppen
4. 2 x 01-00018-004 - Bout

01-00027 Demontagegereedschap Opgeboute (3 bouten) wiellagers/naven Opel Insignia, Astra, Vectra, Saab 9-5

Het gereedschap is instelbaar en aangepast voor demontage van opgeboute wiellagers met geleiders die vaak vastroesten aan de aandrijfassen. Voor het lospersen is het mogelijk om rechtstreeks op de auto maar liefst 22 ton aan perskracht te gebruiken. Ook de naaf is ermee te demonteren, maar deze moet in dat geval hergebruikt worden, samen met het nieuwe lager.

Beide persvoeten hebben twee verschillende zijden, afhankelijk van de auto-/lagerversie. De aanpassing verloopt heel eenvoudig. Ontwikkeld en getest in combinatie met de meeste wiellagers die met 3 bouten zijn bevestigd, voor en achter.

Persvoet 01-00027-001 wordt gebruikt in sets van 2 (01-00027-020) en is tevens los te bestellen voor gebruik in combinatie met 01-00018 (demontagegereedschap voor compacte wiellagers).

(Te gebruiken in combinatie met naafplaat 01-00035-001, 002, 003, 004.)

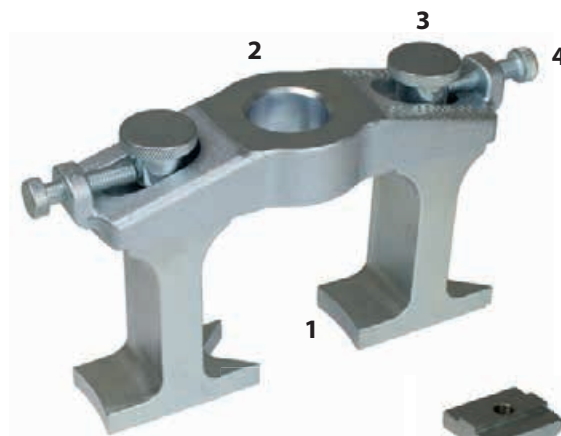

Persvoetset
01-00027-020

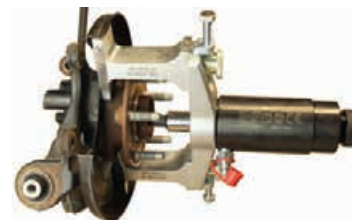

Inhoud van de set:

1. 2 st. 01-00027-001 - Persvoet
2. 01-00018-001 - Bevestigingsplaat
3. 2 st. 01-00018-003 - Set kartelknoppen
4. 2 st. 01-00018-004 - Bout

01-00037 Naafdemontagegereedschap, universeel

Nieuwe, effectieve methode voor naafdemontering, aanbevolen voor gebruik in combinatie met de voorwiellagersset 01-00035. Dit nieuwe gereedschap past qua ontwerp op de meeste personenauto's met aparte wielnaven en wiellagers. De methode biedt ook toegang, wanneer het fuseestuk geen platte vlakken heeft of als er kwetsbare rembeschermplaten achter de naaf zitten. Auto's met iets dergelijks vergen anders diverse speciale stukken gereedschap of een tijdrovende demontagemethode.

Het gereedschap is aan de hand van de onderstaande twee stappen te gebruiken. Stap 1: de twee persvoeten bijeenklemmen met een hydraulische cilinder achter de naaf en de naaf uit het lager persen. Stap 2: de naaf uit het lager trekken.

De twee persvoeten (01-00037-020) zijn los te bestellen voor gebruik in combinatie met een van de volgende gereedschappen: 01-00018, 01-00026, 01-00027 of 01-00033.

(Te gebruiken in combinatie met de cilinder 1090-02-WAL/01-00030*)

*Bij gebruik van het gereedschap in combinatie met cilinder 01-00030 is de persbuis 01-00001-203 ook vereist (niet inbegrepen).

(Te gebruiken in combinatie met naafplaat 01-00035-001, 002, 003.)

Europees octrooi aangevraagd 15194783.5

Inhoud van de set:

1. 2x01-00037-001 – Persvoet
2. 01-00018-001 – Bevestigingsplaat
3. 2x01-00018-003 – Set kartelknoppen
4. 2x01-00018-004 - Bout



Persvoetset 01-00037-020



NEW!

01-00035 Universele wiellagerzet voor en achter voor personenauto's

Deze nieuwe set is ontwikkeld voor de huidige en komende generaties wiellagers, voor en achter. U werkt rechtstreeks op de auto wat veel tijd bespaart, ABS-sensoren en de meeste wielophangingsonderdelen kunnen blijven zitten. De set is tevens het uitgangspunt voor bepaalde klussen en modellen en eenvoudig uit te breiden. Alle onderdelen zijn ontwikkeld en berekend op de gangbare wiellager- en naafmaten.

De bevestigingsplaten zijn voorzien van geïntegreerde geleiding en zijn aan beide zijden te gebruiken voor perfecte passing op wiellagers $\varnothing 62-83$ mm. De lagercup past op wiellagers tot $\varnothing 92$ mm. Voor optimale naafdemontage zijn optionele gereedschappen 01-00037, 01-00018, 1090-22, 1090-26, 1064 te gebruiken. Aanbevolen cilinder: 1090-02-WAL (22T) en 01-00030 (18T).

Inhoud van de set:

1. 01-00035-001 - Naafplaat, conisch, $\varnothing 33,8$ mm*
2. 01-00035-002 - Naafplaat, conisch, $\varnothing 38,8$ mm*
3. 01-00035-003 - Naafplaat, conisch, $\varnothing 43,8$ mm*
4. 01-00035-004 - Naafplaat, conisch, $\varnothing 59,8$ mm*
5. 01-00035-010 - Lagerplaat $\varnothing 61,8-62,8$ mm*
6. 01-00035-011 - Lagerplaat $\varnothing 63,8-64,8$ mm*
7. 01-00035-012 - Lagerplaat $\varnothing 53,8-66,8$ mm*
8. 01-00035-013 - Lagerplaat $\varnothing 68,8-70,8$ mm*
9. 01-00035-014 - Lagerplaat $\varnothing 72,5-74,5$ mm*
10. 01-00035-015 - Lagerplaat $\varnothing 76,5-78,5$ mm*
11. 01-00035-016 - Lagerplaat $\varnothing 80,8-82,8$ mm*
12. 01-00035-020 - Lagercup $\varnothing 93$ mm
13. 01-00035-021 - Adapterring $\varnothing 75,5$ mm
14. 01-00035-022 - Adapterring $\varnothing 82,5$ mm
15. 01-00035-030 - Persbuis L=78 mm
16. 1090-20-M - Houder*



* $\varnothing 20,25$ mm (binnen)

1090-22 Persklem, demontage aandrijfvas en naaf

Duurzaam ontwerp met drie persvoeten om navens tot 22 ton efficiënt te demonteren. Geschikt voor voertuigen/fuseestukken met een plat vlak achter de naaf. Ook te gebruiken voor het inpersen van aandrijfassen bij gebruik van de perszijde van de volgende cilinders: 1090-02-WAL (22 T) en 01-00030 (18 T).



1090-26 Grote lager- en naafcup

Voor de demontage van wiellagers en navens. Deze cup is te gebruiken op modellen waar de standaardpersklem (1090-22) niet op past. Bijvoorbeeld voor de Volvo S40/V50, Ford C-Max en Mazda 3. Dit geldt ook voor sommige modellen van Citroën, Peugeot, Renault en VAG.

Aanbevolen cilinder: 01-00030/1090-02-WAL.



Inhoud van de set:

1. 1090-26-01 - Grote persplaat, dubbelzijdig.
2. 1090-26-02 - Grote persbuis, dubbelzijdig.



NEW!

01-00036 Instelbare lagerhouder voor wiellagers die naar binnen toe worden gedemonteerd

Qua design geschikt voor de meeste automodellen met wiellagers die naar binnen worden gedemonteerd. Dit type is veelgebruikt op nieuwere modellen van merken als Citroën, Peugeot, Fiat, Renault, Opel, Mercedes, Kia en Hyundai. De set bestaat uit twee persvoeten op een houder (1090-20-M, tevens inbegrepen in de wiellagerset).

De persvoeten 01-00036-020 zijn afzonderlijk te bestellen en te gebruiken in combinatie met de wiellagerset 01-00035.

Inhoud van de set:

1. 2 st. 01-00036-001 - Instelbare lagerhouder
2. 1090-20-M - Houder



01-00038 Wiellager- en naafset voor/achter, Audi Q7/VW Touareg/Porsche Cayenne

Het wiellager is rechtstreeks op de auto te vervangen zonder tijdrovende demontage. De hele klus is met deze set in zo'n 30 minuten te verrichten. De onderdelen zijn ontwikkeld om ABS-sensoren en andere kwetsbare onderdelen te ontzien. Naafdemontage is met 01-00037 eenvoudig te verrichten. Lagerdemontage met 01-00018 (niet inbegrepen in de set).

Aanbevolen cilinder: 1090-02-WAL/01-00030.

Inhoud van de set:

1. 01-00035-003 - Naafplaat, conisch, Ø43,8 mm
2. 01-00035-012 - Lagerplaat Ø65,8–66,8 mm*
3. 01-00035-030 - Persbuis L=78 mm
4. 1090-20-T21 - Lagerplaat Ø92*
5. 1090-20-T22 - Lagerplaat Ø95*

*Ø 23 mm (binnen)



1090-20 Lager-, aandrijf- en naafset



Inhoud van de set:

1. 1090-22 - Persklem, aandrijf- en naaf
2. 1090-20-R4 - Lagercup
3. 1090-20-BX - Persplaat voor 1090-20-R4
4. 1090-20-F1 - Adapter voor 1090-20-R4
5. 1090-20-R1 - Persbuis
6. 1090-20-M - Houder*
7. 1090-20-02 - Naafplaat 32 mm*
8. 1090-20-04 - Naafplaat 40 mm*
9. 1090-20-06 - Naafplaat 45 mm*
10. 1090-20-08 - Naafplaat 52 mm*
11. 91090-20-T10 - Lagerplaat 63 mm*
12. 1090-20-T12 - Lagerplaat 68 mm*
13. 1090-20-T14 - Lagerplaat 70,9 mm*
14. 1090-20-T15 - Lagerplaat 73,9 mm*
15. 1090-20-T16 - Lagerplaat 77,8 mm*
16. 1090-20-T18 - Lagerplaat 82,9 mm*

*Ø 20,25 mm (binnen)

1090-27 Instelbare lagerhouder

Inhoud van de set:

1. 3 st. 1090-27-01 - Bout
2. 1090-27-02 - Plaat



1090-30 Aandrijfasgereedschap, 4 en 5 gaten

Dit gereedschap is speciaal ontwikkeld om vastgeroeste en met borgmiddel bevestigde aandrijfasen rechtstreeks op de auto los te persen. Dit is in een luttel 5 minuten te doen. De boringen voor de wielbouten zijn ovaal, zodat ze op vrijwel alle personenauto's met 4- en 5-gats naven passen. Met deze uitrusting hoeft u de aandrijfas niet te verhitten of los te nemen en voorkomt u schade aan andere onderdelen. Schroef het onderdeel op de naaf met de bouten van de auto, bevestig de cilinder en begin met persen. Plaats voor extra kracht de slagdop 1086-6 en tik erop met een hamer. U kunt het gereedschap ook gebruiken om wielnaven los te trekken met slaggereedschap 1064 en adapter 1068.

Aanbevolen cilinder: 01-00030/1090-02-WAL.

Steekmaat 4 gaten – 92–120 mm / 5 gaten – 98–131 mm.



Inhoud van de set:

1. 1090-30-4 - Aandrijfasgereedschap, 4 gaten
2. 1090-30-5 - Aandrijfasgereedschap, 5 gaten



1064 Slaggereedschap 5,2 kg

Ergonomische slagtrekker met een gewicht van 5,2 kg. Dankzij de zijdelings gemonteerde handgreep kunt u eenvoudig extra kracht uitoefenen. Bijzonder geschikt om de wielnaaf en remschijf gelijktijdig te demonteren. Te gebruiken in combinatie met naafset 1066 of adapter 1068 voor ons aandrijfasgereedschap 1090-30.



1068 Adapter van 1064 naar 1090-30

Adapter voor gebruik van slaggereedschap 1064 met aandrijfasgereedschap 1090-30 bij demontage van wielnaven.



1066 Naafset voor 1064, demontage

Set voor demontage van de naaf met slaggereedschap 1064.

Inhoud van de set:

1. 1090-20-02 - Naafplaat 32 mm*
2. 1090-20-04 - Naafplaat 40 mm*
3. 1090-20-06 - Naafplaat 45 mm*
4. 1090-20-08 - Naafplaat 52 mm*
5. RES 4024 - Flensmoer M18
6. RES 4030 - Meeneemstang M18, 150 mm

*Ø 20,25 mm (binnen)



01-00024 Montageset voor aandrijfassen van BMW, hydraulisch

De aandrijffas is eenvoudig te monteren met een hydraulische cilinder met een capaciteit van 8,5 ton die de as in positie trekt.

Adapters van hoogwaardig staal voor assen met M24x1,5/M27x1,5 draad zijn inbegrepen in de set. Ze zijn tevens als reserveonderdelen verkrijgbaar.

Inhoud van de set:

1. 01-00024-001 - Adapter voor M24x1,5
2. 01-00024-002 - Adapter voor M27x1,5
3. RES 4027 - Meeneemstang M22, 250 mm
4. 01-00001-203 - Persbuis 44,7 mm
5. 03-00015 - Hydraulische cilinder 8,5 ton

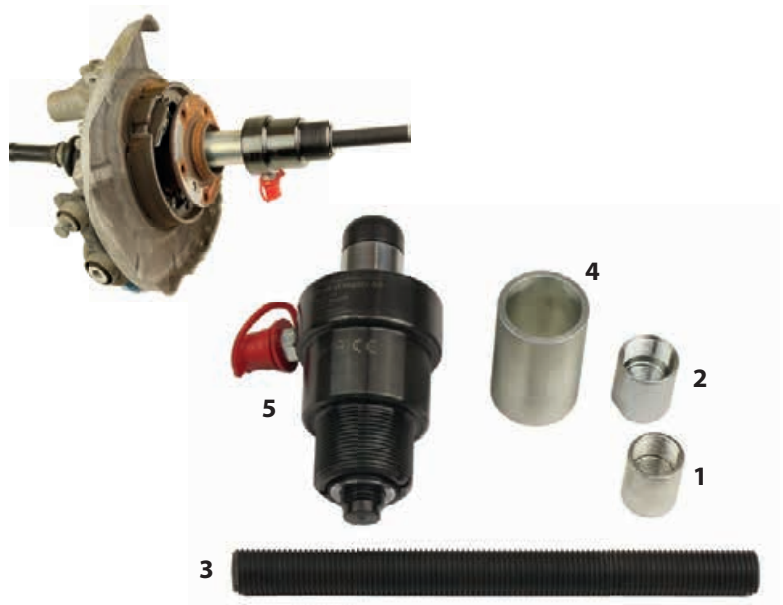

01-00024-010 Montageset voor aandrijfassen van BMW, handmatig

De aandrijffas is handmatig te monteren met een M22 meeneemstang en een moer die de as in positie trekt. Adapters van hoogwaardig staal voor assen met M24x1,5/M27x1,5 draad zijn inbegrepen in de set. Ze zijn tevens als reserveonderdelen verkrijgbaar.

Inhoud van de set:

1. 01-00024-001 - Adapter voor M24x1,5
2. 01-00024-002 - Adapter voor M27x1,5
3. RES 4027 - Meeneemstang M22, 250 mm
4. 01-00001-203 - Persbuis 44,7 mm
5. 01-00024-005 - Drukkring
6. RES 4025 - Flensmoer M22

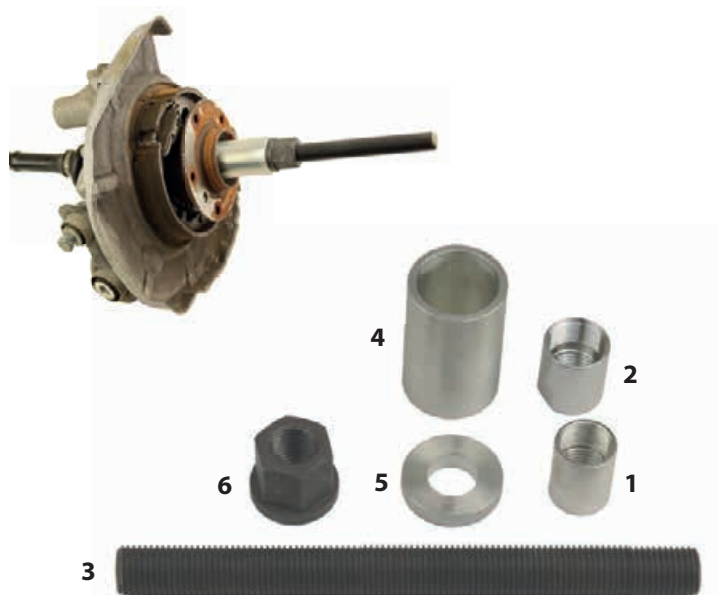

Wiellagersets voor lichte bedrijfswagens

Zie de afzonderlijke sets voor de aanbevolen cilinder.

1091-15 Wiellagerset achter, Citroën Jumper, Fiat Ducato en Peugeot Boxer

Set voor vervanging van achterwiellagers. Het wiellager is rechtstreeks op het voertuig te vervangen met minimale demontage. Voor de lagers en naven van de genoemde chassis is vaak een perskracht van 32 ton nodig, gecombineerd met slagkracht om de lagers uit te drijven. Ook de aandrijfaspers is geschikt voor alle 5-gats naven bij bedrijfswagens. Geschatte tijd: 40 min/zijde. Aanbevolen cilinder: 03-00028.

Inhoud van de set:

1. 1090-15-B - Persbus
2. 1091-15-01 - Adapterring
3. 1091-17-04 - Lagerplaat*
4. 1091-17-07 - Naafplaat*
5. 1091-28 - Aandrijfasgereedschap, 5 gaten, lichte bedrijfswagens

*Ø 23 mm (binnen)



1091-17 Wiellagerset voor, Citroën Jumper, Fiat Ducato en Peugeot Boxer

Het wiellager is rechtstreeks op het voertuig te vervangen met minimale demontage. Voor de lagers en naven van de genoemde chassis is vaak een perskracht van 32 ton nodig, gecombineerd met slagkracht om de lagers uit te drijven. Geschatte tijd: 30–40 min/zijde. Aanbevolen cilinder: 03-00028.

Inhoud van de set:

1. 1091-17-01 - Persring
2. 1091-17-02 - Persplaat
3. 1091-17-03 - Persbuis
4. 1091-17-05 - Lagerplaat*
5. 1091-17-06 - Houder*
6. 1091-17-08 - Persbuis
7. 1091-17-09 - Naafplaat*

*Ø 23 mm (binnen)



Te gebruiken in combinatie met (niet inbegrepen):

- 1091-17-04 - Lagerplaat (inbegrepen in 1091-15)
1091-17-07 - Naafplaat (inbegrepen in 1091-15)

1091-18 Persring Citroën Jumper, Fiat Ducato en Peugeot Boxer 2007–

Te gebruiken in plaats van 1091-17-01 in combinatie met 1091-17 voor voertuigen van modeljaar 2007 en later.



1091-10 Wiellagerset voor, Ford Transit 2000-

Het wiellager is rechtstreeks op het voertuig te vervangen met minimale demontage. Hiermee kunt u ook een remschijf vervangen zonder het wiellager te demonteren. **De set is geschikt voor beide maten van de Ford Transit: 78 en 87,5 mm.** Geschatte tijd: 25 min/zijde.
Aanbevolen cilinder: 03-00028.

Inhoud van de set:

1. 1090-26-01 - Grote persplaat, dubbelzijdig
2. 1090-26-02 - Grote persbuis
3. 1091-10-04 - Naafplaat*
4. 1091-11 - Naafgereedschap
5. 1091-17-04 - Lagerplaat*
6. 1091-17-08 - Persbuis

Let erop dat voor 1090-26-01 en 1090-26-02 een speciale set beschikbaar is: 1080-26.

*Ø 23 mm (binnen)



02-0008 Wiellagerset achter, Ford Transit

Trekker voor achterwiellager van de Ford Transit. Het gereedschap is ook aan de voorzijde te gebruiken bij het lospersen van aandrijfassen uit de naaf.

De moeren in de set zijn speciaal vervaardigd voor de M14x2 schroefdraad van de Ford Transit. De trekker is op de meeste 5-gats naven te plaatsen, met behulp van de originele of andere moeren.

Aanbevolen cilinder: 03-00028.



Inhoud van de set:

1. 5x 04-00007-004 - Speciale moeren M14x2
2. 1091-28 - Aandrijfasgereedschap, 5 gaten, lichte bedrijfswagens

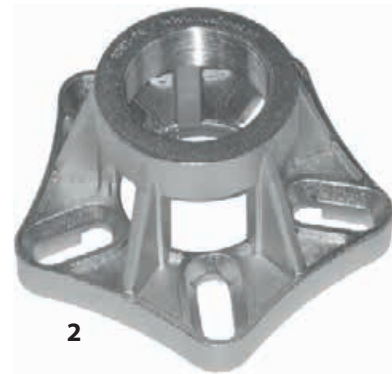

1091-27 Naaftrekker Iveco Daily 29-50

Gereedschap voor demontage van wiellager/naaf bij Iveco Daily-modellen 29-50.
Aanbevolen cilinder: 01-00030/1090-02-WAL.

Inhoud van de set:

1. 3 st. 1091-18-03 - Bout M14x40
2. 1091-27-01 - Plaat



02-00006 Wielnaafset achter, MB Vito en Viano

Set voor vervanging van achterwiellagers bij de Mercedes-Benz Vito en Viano 2003–2010 (W639). De lagers worden rechtstreeks op de auto vervangen, zonder onnodige demontage. De onderdelen beschermen de ABS-sensor tegen beschadiging en de borgring is gelijktijdig met het lager te monteren. Geschatte tijd: 30 min/zijde. Aanbevolen cilinder: 01-00030/1090-02-WAL.

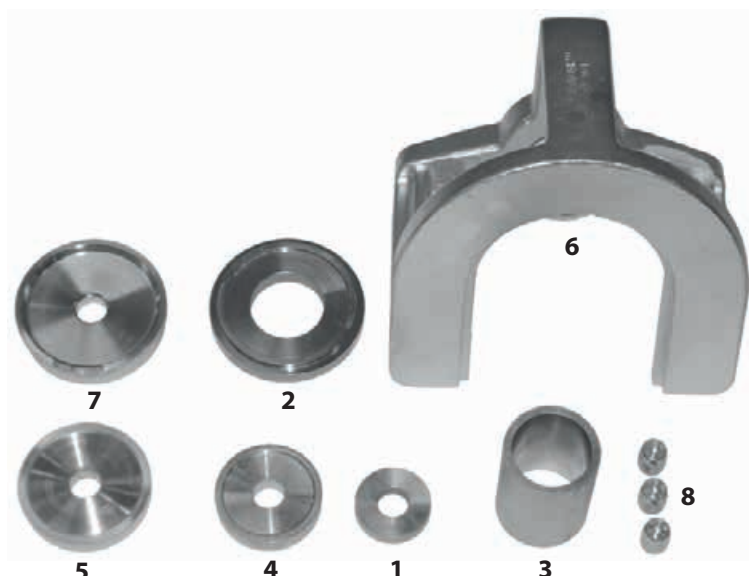

Inhoud van de set:

1. 1090-20-06 - Naafplaat 45 mm*
2. 1090-20-BX - Persplaat voor 1090-20-R4
3. 1090-20-R1 - Persbuis
4. 1090-20-T10 - Lagerplaat 63 mm*
5. 1090-20-T16 - Lagerplaat 77,8 mm*
6. 1090-22 - Persklem, aandrijfas en naaf
7. 1090-25-12 - Lagerplaat*
8. 3 st. 1091-21-04 - Afstandsbout achter

*Ø 20,25 mm (binnen)

02-00007 Naafdemontageset Renault Master 1998-2003 met remschijf in de wielnaaf.

Deze set is te gebruiken in combinatie met de voorwiellagerset 1091-23 voor demontage van de wielnaaf en remschijf op de Renault Master en vergelijkbare modellen met remschijven in de wielnaaf. Met de set kunt u de wielnaaf en remschijf lospersen met een hydraulische perskracht van 32 ton, gecombineerd met slagkracht.

Voor demontage van de naaf is ook het aandrijfgereedschap 1091-28 vereist (niet inbegrepen in de set).



Inhoud van de set:

1. 02-00007-001 - Persschijf, 3 st.
2. 02-00007-002 - Persconus
3. 02-00007-003 - Deksel
4. 02-00007-004 - Demontagering
5. RES 4024 - Flensmoer M18



1091-28 Aandrijfasgereedschap, 5 gaten, lichte bedrijfswagens

Dit gereedschap is speciaal ontwikkeld om vastgeroeste en met borgmiddel bevestigde aandrijfasen rechtstreeks op het voertuig los te persen. Dit is in een luttele 5 minuten te doen. De boringen voor de wielbouten zijn ovaal, zodat ze op alle lichte bedrijfswagens met 5-gats naven passen. Met deze uitrusting hoeft u de aandrijfas niet te verhitten of los te nemen en voorkomt u schade aan andere onderdelen. Schroef het onderdeel op de naaf met de bouten van de auto, bevestig de cilinder en begin met persen. Plaats voor extra kracht de slagdop 1086-6 en tik erop met een hamer.

Steekmaat 119–172 mm.

Inbegrepen in set 1091-15 en 02-00008. Aanbevolen cilinder: 03-00028.



04-00007-001 Speciale boutmoer M16x1,5

Bestemd voor gebruik met aandrijfasgereedschap 1091-28 bij het lospersen van assen of achterwiellagers. Geschikt voor Peugeot Boxer, Citroën Jumper, Fiat Ducato, Renault Master en andere voertuigen. (5 st. vereist.)



04-00007-004 Speciale moer M14x2

Bestemd voor gebruik met aandrijfasgereedschap 1091-28 bij het lospersen van assen of achterwiellagers. Geschikt voor Ford Transit. (5 st. vereist.)



1091-22 Wiellagerset voor, Renault Trafic, Opel Vivaro 2002– en Nissan Primastar

Set voor vervanging van voorwiellagers. Het wiellager is rechtstreeks op het voertuig te vervangen met minimale demontage. Geschatte tijd: 20–30 min/zijde. Aanbevolen cilinder: 1090-02-WAL/03-00028/01-00030.

Inhoud van de set:

1. 1090-20-M - Houder*
2. 1090-20-R1 - Persbuis
3. 1090-20-T18 - Lagerplaat 82,9 mm*
4. 1090-20-T20 - Lagerplaat 87,8 mm*
5. 1091-10-04 - Naafplaat**
6. 1091-17-02 - Persplaat
7. 1091-17-03 - Persbuis
8. 1091-22-01 - Lagerplaat 57 mm**



*Ø 20,25 mm (binnen)

** Ø 23 mm (binnen)

1091-23 Wiellagerset voor, Renault Master, Opel Movano 2003–2010 en Nissan Interstar

Set voor vervanging van voorwiellagers.
Het wiellager is rechtstreeks op het voertuig te vervangen met minimale demontage.
Geschatte tijd: 40 min/zijde. Aanbevolen cilinder: 03-00028.



Inhoud van de set:

1. 1091-10-04 - Naafplaat*
2. 1091-17-02 - Persplaat
3. 1091-17-03 - Persbuis
4. 1091-17-04 - Lagerplaat*
5. 1091-17-08 - Persbuis
6. 1091-23-01 - Persring
7. 1091-23-02 - Lagercup
8. 1091-23-03 - Persplaat*
9. 1091-23-04 - Persplaat*



*Ø 23 mm (binnen)

02-00010 Voorwiellagerset Renault Master, Nissan Interstar en Opel Movano 2010 -

Set voor vervanging van voorwiellagers.
Het wiellager is rechtstreeks op het voertuig te vervangen met minimale demontage. Gebruik alleen 02-00010-001 in combinatie met de oudere set 1091-23 en 1091-18 voor modellen ná 2010.
Geschatte tijd: 40 min/zijde.
Aanbevolen cilinder: 03-00028.

Inhoud van de set:

1. 02-00010-001 - Persbus
2. 1091-10-04 - Naafplaat*
3. 1091-17-02 - Persplaat
4. 1091-17-03 - Persbuis
5. 1091-17-04 - Lagerplaat*
6. 1091-17-08 - Persbuis
7. 1091-18 - Persring
8. 1091-23-03 - Persplaat*



*Ø 23 mm (binnen)

Kogelgewricht- en bussensets

Te gebruiken in combinatie met persblok 1090-60 en hydraulische cilinder 1090-03, 01-00030 of 1090-02-WAL.

1090-60 Persblok

Sterk en flexibel persblok voor het vervangen van onder meer kogelgewrichten en bussen. Ook uit te rusten met 1090-60-05 (open zijde) om er een 1090-69 van te maken. Hiermee is een kogelgewricht of bus te vervangen in 5–10 minuten.

Bestaande uit:

1. 1090-60-01 - Plaat met schroefdraad
2. 1090-60-02 - Plaat zonder schroefdraad
3. 2 st. 1090-60-03 - Draagstang
4. 4 st. 1090-60-04 - Bout M16x40 mm

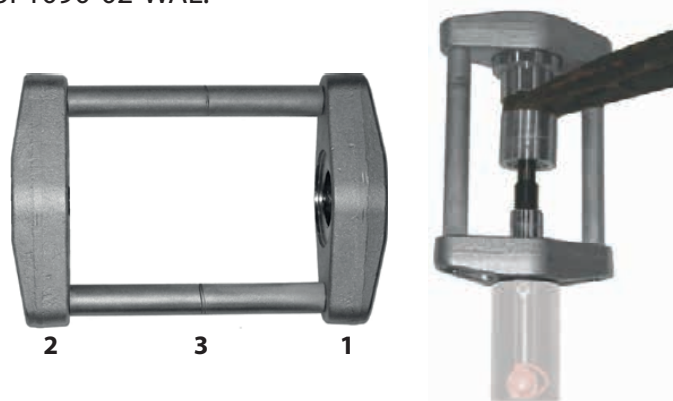

Merkspecificaties van gereedschap voor kogelgewrichten

Automodel	Onderdeelnr.
BMW E30, E36 (binnenste)	1090-62-01, 1090-62-02, 1090-62-03
BMW E36 (buitenste)	1090-61-01, 1090-61-02, 1090-61-03
MB 124	1090-62-01, 1090-62-02, 1090-64-01
MB Sprinter	1090-66-01, 1090-66-03
MB Sprinter 2007–	1090-66-08, 1090-66-09, 1090-66-10
Dacia Logan I (2006–2013), Renault Clio III (2006–2013), Renault Grand Scénic I (2003–2009), Renault Laguna I, Renault Mégane II, Renault Modus (2005–2013), Renault Scénic II	1090-62-01, 1090-68-01, 1090-68-02
Nissan Interstar, Opel Movano, Renault Master	
Boven:	1090-66-04, 1090-66-06
Onder:	1090-62-08, 1090-66-04, 1090-66-05
VWT4	1090-66-01, 1090-66-04
VW LT 35	1090-66-01, 1090-66-03
VW Crafter	1090-66-08, 1090-66-09, 1090-66-10
Hyundai Trajet, Santa Fe	1090-66-05, 1090-66-07, 1090-68-01

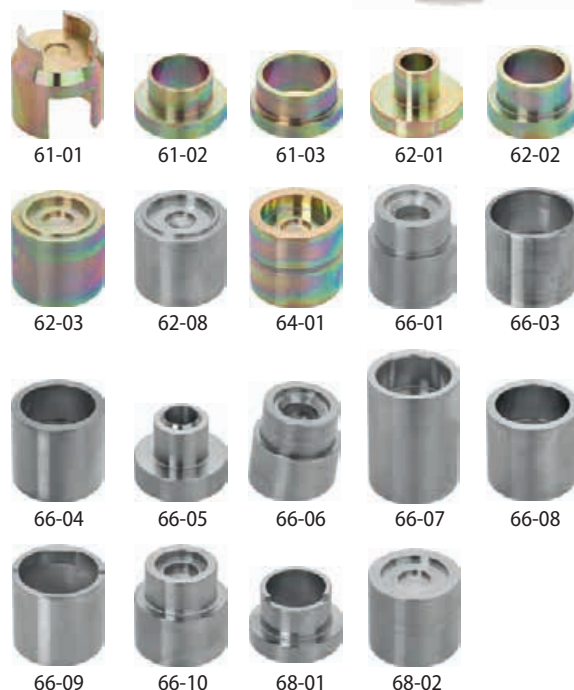

1090-36 Bussenset voor draagarm achter, voorste bussen

– Opel Vectra en Saab 9-5

Set om de voorste bus van de wieldraagarm achter snel te vervangen. Ontwikkeld in samenwerking met de belangrijkste werkplaatsen van Saab/Opel in Zweden. Geschatte tijd: 20 min/zijde.

Inhoud van de set:

1. 1090-36-01 - Persplaat
2. 1090-36-02 - Persbuis
3. 1090-36-05 - Vulplug
4. 1090-36-04 - Persplaat
5. 1090-36-03 - Persbus



1090-68-20 Ophangbus achtervering – Renault Laguna II

Set om de ophangbussen van de achtervering snel te vervangen. Geschatte tijd: 10 min/zijde.

Inhoud van de set:

1. 1090-68-03 - Persbus
2. 1090-68-04 - Persbus
3. 1090-68-05 - Persbus

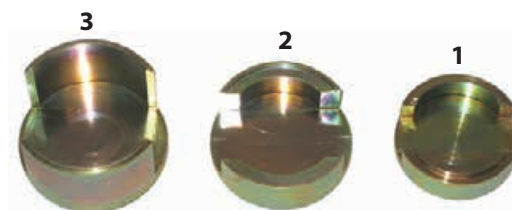

Te gebruiken in combinatie met persblok 1090-69 en hydraulische cilinder
 1090-03, 01-00030 of 1090-02-WAL.

1090-69 Persblok, open plaat

Sterk en flexibel persblok voor het vervangen van onder meer kogelgewrichten en busen. Ook uit te rusten met 1090-60-02 om er een 1090-60 van te maken. Hiermee is een kogelgewricht of bus te vervangen in 5–10 minuten.

Bestaande uit:

1. 1090-60-01 - Plaat met schroefdraad
2. 2 st. 1090-60-03 - Draagstang
3. 4 st. 1090-60-04 - Bout M16x40 mm
4. 1090-60-05 - Plaat met open zijde

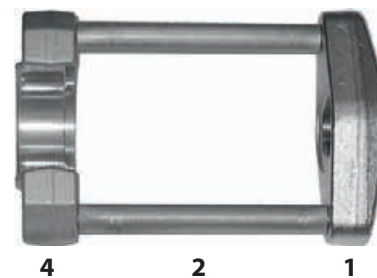

1090-60-06 Adapterplaat

Voor montage in persblok 1090-69. Door de adapter heeft het onderste deel dezelfde maat als het gesloten persblok 1090-60.



1090-39 Ophangbussenset achtervering, Audi A3, Seat Ibiza, Skoda Fabia en VW Golf IV

Set om snel en eenvoudig de ophangbusen van de achtervering te vervangen. De set is te gebruiken in combinatie met persblok 1090-69 in plaats van dat een kwetsbare schroefbout door de bus wordt geplaatst tijdens de demontage. 1090-69 is niet inbegrepen in de set. Geschatte tijd: 20 min/zijde.



Inhoud van de set:

1. 1090-39-10 - Persbuis
2. 1090-39-06 - Demontagecup
3. 1090-39-08 - Montagecup
4. 1090-39-09 - Montagering

Volkswagen	Audi	Seat	Skoda
Beetle (I) 1998-2010	A3 (8L) 1997-2003	Ibiza (III) 2002-2009	Fabia (I) 2002-2008
Bora 1998-2005	TT 1999-2006	Leon (I) 1999-2006	Ocativa (I) 1998-2010
Golf (IV) 1997-2008		Toledo (II) 1999-2005	Roomster 2006-
Polo (IV) 2002-2012			Rapid 2012-
Fox 2003-			

1090-69-10 Bussenset voor draagarm achter, Mitsubishi Carisma 1996– en Volvo V40/S40 1996–2004

Set om de voorste bus van de wieldraagarm achter snel te vervangen. Geschatte tijd: 20 min/zijde.

Inhoud van de set:

1. 1090-69-11 - Montageplaat
2. 1090-69-12 - Krimpbuis
3. 1090-69-13 - Houderbuis
4. 1090-69-14 - Persplaat



Te gebruiken in combinatie met cilinder 01-00030, 1090-02-WAL of 1090-03.

01-00022 Set bussen voor vervanging van de voorste ophangbus in de achterste langsdraagarm van de Volvo S60, S80, V60, V70, XC60 en XC70 2007-, Ford Mondeo, S Max, Galaxy 2007-

Met het gereedschap is de achterste ophangbus rechtstreeks op de auto te vervangen met minimale demontage. Per zijde is slechts 30 minuten vereist. Door de onbeschermd positie van de ophangbus zit de bus vaak stevig vast. De aanbevolen cilinders hebben een capaciteit van 14 tot 22 ton en worden in het persblok geschroefd.

Aanbevolen hydraulische cilinders:
01-00030/1090-02-WAL/1090-03.

De beugel of de bus niet zwaarder belasten dan 16 ton!

Inhoud van de set:

1. 01-00022-020 - Persbeugel
2. 01-00022-003 - Persbuis
3. 01-00022-004 - Drukkring
4. 01-00022-005 - Adapterring
5. 1090-60-01 - Plaat met schroefdraad
6. 2 x 1090-60-04 - Bout M16x40 mm



01-00022-010 Bussenet voor bestaande persblokken

Wanneer persblok 1090-60 of 1090-69 al in uw bezit is, kunt u 01-00022-010 bestellen. Monteer de beugel met draad dan op het te gebruiken gereedschap; zie 01-00022.

Inhoud van de set:

1. 01-00022-020 - Persbeugel
2. 01-00022-003 - Persbuis
3. 01-00022-004 - Drukkring
4. 01-00022-005 - Adapterring



1090-69-20 Busset voor draagarm achter, Ford Focus 1999-, Mazda 3 2004- en Volvo V50/S40/C-30 2004-

Set om de voorste bus van de wieldraagarm achter snel te vervangen. Geschatte tijd: 20 min/zijde. Te gebruiken in combinatie met bussenset 01-00022 of persblok 1090-69.

Inhoud van de set:

1. 1090-69-21 - (De)montageplaat
2. 1090-69-22 - Montageplaat
3. 1090-69-23 - Houderring
4. 1090-69-24 - Persplaat



NEW!

Te gebruiken in combinatie met cilinder 01-00030, 1090-02-WAL of 1090-03.

01-00032 Set bussen voor de voorste draagarm – Volvo, Ford en Mazda

Set voor demontage van de achterste bussen op de voorste draagarm, **Ø74 mm** (V50) en **Ø90 mm** (V70) (past op de volgende modellen):

Ø90 mm V60 10–, XC60 09–, V70/XC70 08–, S60 10–, S80 07–, Mondeo 07–, Galaxy 06–, S-Max 06.

Ø74 mm Volvo C30 07–13, V40/50 04–12, C70 10–, Ford Focus 04–, C-Max 03–, Kuga 08–, Mazda 3 03–12, 5 05–.

De bus is eenvoudig uit de draagarm te persen met een hydraulische cilinder en persbeugel 01-00022-020. De set is ook te gebruiken op een garagekrik, als de persbeugel niet in gebruik is. De bus wordt op de garagekrik gemonteerd.

Aanbevolen cilinders:

01-00030 (18 T), 1090-02-WAL (22 T), 1090-03 (14 T).

Inhoud van de set:

1. 01-00032-001 - Demontagering
2. 01-00032-002 - Demontagering



Te gebruiken in combinatie met persblok 1090-55 en hydraulische cilinder 1090-03, 01-00030, 1090-02-WAL of 03-00015.

1090-55-B Persblok, max. 16 ton

Dit gesmede persblok biedt toegang om de bussen van kogelgewrichten en stabilisatorstangen van de Mercedes-Benz 211 en 220 te vervangen. Er is geen verdere versterking nodig, zelfs niet als met een kracht van 16 ton wordt geperst. Hiermee is een kogelgewricht of bus te vervangen in 5–10 minuten.



1090-54-10 Kogelgewrichtset voor MB 211 en 220

Set voor vervanging van kogelgewrichten bij de Mercedes-Benz 211 en 220. Geen demontage van remonderdelen of herprogrammering van de boordcomputer vereist.

Inhoud van de set:

1. 1090-54-03 - Persbus
2. 1090-54-04 - Montagebus
3. 1090-54-05 - Demontagebus
4. RES 1090-01-12 - Instelbare persstang 132 mm, M24

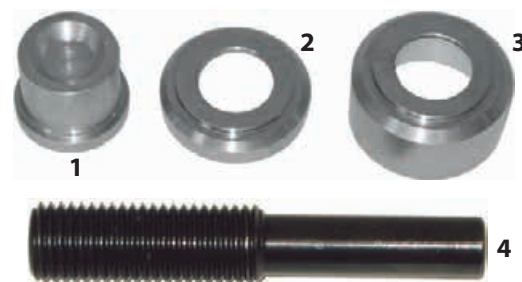

1090-54-11 Kogelgewrichtset stabilisatorstang MB 211 en 220

Set voor vervanging van de kogelgewrichten van de stabilisatorstang bij de Mercedes-Benz 211 en 220. Het enige wat u moet demonteren, is de stabilisatorstang zelf. Geen demontage vereist van de schokdempers of de bevestigingen van de onderste wieldraagarm.

Inhoud van de set:

1. 1090-54-01 - Persbus
2. 1090-54-02 - Persbus



1090-54-06 Demontagebus kogelgewricht Mercedes-Benz ML

Bus voor demontage van kogelgewrichten op de Mercedes-Benz ML.
Is te gebruiken in combinatie met 1090-54-10.



02-00009 Kogelgewrichtset, Ford Transit 2000-

Een set waarmee kogelgewrichten op de Ford Transit snel en eenvoudig te vervangen zijn. De vervanging vindt rechtstreeks op de auto plaats met minimale demontage.
Geschatte tijd: 10 min.

Inhoud van de set:

1. 02-00009-001 Persbuis
2. 02-00009-002 Deksel
3. 02-00009-003 Montagebus
4. 02-00009-004 Demontagebus



1090-54-12 Bussenset voor wieldraagarm achter, MB C-, E- en S-klasse

Set voor vervanging van de onderste bussen in de wieldraagarm achter.

Inhoud van de set:

1. 1090-54-12-001 - Demontagebus
2. 1090-54-12-002 - Montagebus
3. 1090-54-12-003 - Persbuis
4. 1090-54-12-004 - Houdering, montage
5. RES 4021 - Flensmoer M14
6. RES 4016 - Meeneemstang M14, 250 mm
7. RES 4010 - Adapter M22-M14

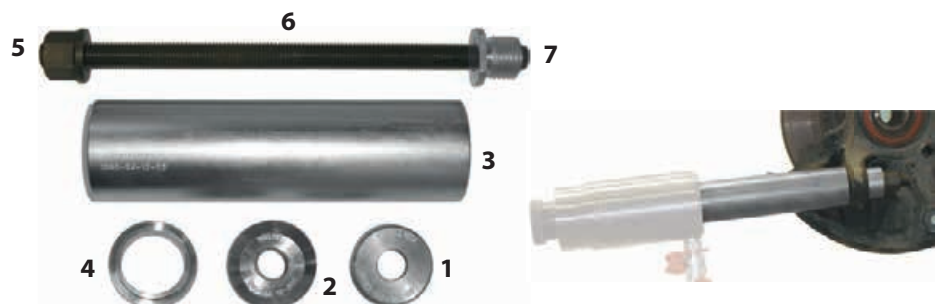

1090-37 Bussenset voor draagarm achter, achterste bussen en subframebussen Opel Vectra en Saab 9-5

Set waarmee de achterste bussen in de draagarm achter (4 st.) en de subframebussen (6x) snel te vervangen zijn. De werkzaamheden zijn te verrichten zonder het subframe of de draagarmen te hoeven demonteren. Gebruik cilinder 01-00030 als meer ruimte vereist is.

Inhoud van de set:

1. 1090-37-BL1 - Persbus, demontage
2. 1090-37-BL2 - Persbus, montage
3. 1090-37-BL3 - Houdering, montage
4. 1090-37-SU1 - Persbus, montage
5. 1090-37-SU2 - Persbus, demontage
6. 1090-37-SU3 - Houdering, montage
7. 1090-37-SU4 - Persbus
8. RES 4010 - Adapter M22-M14
9. RES 4011 - Adapter M22-M12
10. RES 4015 - Meeneemstang M12, 250 mm
11. RES 4016 - Meeneemstang M14, 250 mm

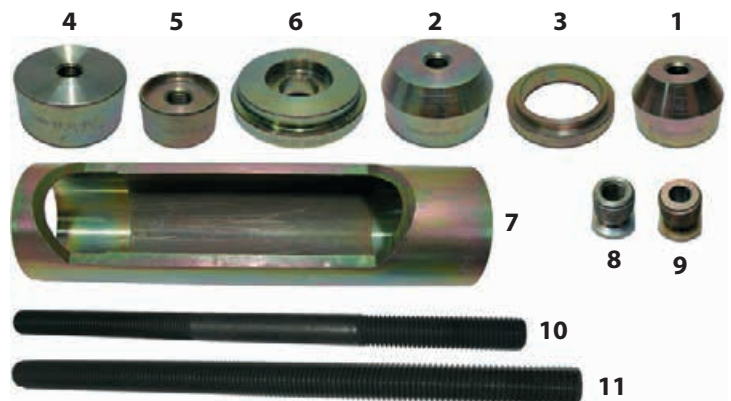

01-00009 Bussenset voor ophangrubber achter, BMW E60-65 en E90, complete set

Set voor vervanging busen van ophangrubbers achter bij (5-, 6- en 7-serie) en (1- en 3-serie). U hoeft alleen de bouten van de busen zelf te demonteren en vervanging van de 4 busen neemt zo'n 45 minuten in beslag.

Inhoud van de set:

1.	1090-18-E5	Persbus Touring
2.	1090-18-E6	Persplaat Touring
3.	1090-18-D5	Montageplaat E38 en E39
4.	1090-15-B	Persbus
5.	1090-15-C	Persplaat
6.	1090-15-B3	Houderring E32 en E34
7.	1090-14-B6	Houderring
8.	1090-14-D6	Montageplaat
9.	RES 4026	Meeneemstang M18/M22, 250 mm
10.	RES 4029	Meeneemstang M18/M22, 180 mm
11.	01-00009-001	Montagering
12.	01-00009-002	Houderring
13.	01-00009-003	Plaat met schroefdraad
14.	01-00010-001	Plaat met schroefdraad
15.	01-00010-002	Persplaat
16.	01-00010-003	Houderring
17.	01-00010-004	Montagering
18.	01-00011-001	Plaat met schroefdraad
19.	RES 4010	Adapter M22-M14
20.	RES 4016	Meeneemstang M14, 250 mm
21.	1090-15-D	Houderplaat E32 en E34



01-00009-101 Bussenset voor ophangrubber

Inbegrepen in 01-00009. Aanvullingsset voor BMW E60-65 en E90. Te gebruiken in combinatie met 1090-14-10, 1090-15, 1090-18 en 1090-19.

11.	01-00009-001	Montagering
12.	01-00009-002	Houderring
13.	01-00009-003	Plaat met schroefdraad
14.	01-00010-001	Plaat met schroefdraad
15.	01-00010-002	Persplaat
16.	01-00010-003	Houderring
17.	01-00010-004	Montagering
18.	01-00011-001	Plaat met schroefdraad
19.	RES 4010	Adapter M22-M14
20.	RES 4016	Meeneemstang M14, 250 mm
21.	1090-15-D	Houderplaat E32 en E34

1090-16 Bussenset voor draagarm

(te gebruiken in combinatie met set 1090-15) BMW E36/E46 bus van ophangrubber achterste draagarm en onderste kogelgewricht achter voor E38/E39.

1.	1090-16-C2	Persbus E38 en E39
2.	1090-16-C3	Houderbus E38 en E39
3.	1090-20-R1	Persbus
4.	1090-16-C1	Persbus E38 en E39
5.	1090-16-B4	Houderring E36 en E46
6.	1090-16-D4	Plaat met schroefdraad E36 en E46
7.	1090-16-A4	Persplaat E36 en E46
8.	RES 4022	Flensmoer M12
9.	RES 4015	Meeneemstang M12, 250 mm
10.	RES 4011	Adapter M22-M12



De set is te gebruiken in combinatie met het volgende (niet inbegrepen):

1090-15-B	Persbus (inbegrepen in 1090-15)
RES 4010	Adapter M22-M14
RES 4016	Meeneemstang M14, 225 mm
RES 4021	Flensmoer M14

1090-16-10 Kogelgewricht-/bussenset achter onder BMW E38/39/60/63/64/65/66/52/53

De stalen busen worden rechtstreeks op de auto vervangen en u hoeft geen remschijven en dergelijke te demonteren. Deze onderdelen zijn ook inbegrepen in set 1090-16 (zie bovenstaande lijst). RES 4010, RES 4016 en RES 4021 zijn inbegrepen in de set.



Te gebruiken in combinatie met cilinder 01-00030 of 1090-02-WAL.

1090-15 Bussenset voor ophangrubber achter, BMW E28, E30, E32 en E34

Set voor vervanging van de bussen van de ophangrubbers achter. Geen demontage van de achteras vereist en vervanging van de 4 bussen neemt zo'n 45 minuten in beslag.

1090-19 Te gebruiken in combinatie met 1090-18 voor E38 en E39.

Inhoud van de set:

1. 1090-15-A1 - Plaat met schroefdraad E30
2. 1090-15-A2 - Plaat met schroefdraad E28
3. 1090-15-A3 - Plaat met schroefdraad E32 en E34
4. 1090-15-B - Persbus (inbegrepen in 1090-19)
5. 1090-15-B1 - Houderring E30
6. 1090-15-B2 - Houderring E28 (inbegrepen in 1090-19)
7. 1090-15-B3 - Houderring E32 en E34 (inbegrepen in 1090-19)
8. 1090-15-C - Persplaat
9. 1090-15-D - Houderplaat E32 en E34
10. 1090-15-D1 - Montagering E30
11. 1090-15-D2 - Montagering E28

Te gebruiken in combinatie met het volgende (niet inbegrepen):

- RES 4010 - Adapter M22-M14
RES 4016 - Meeneemstang M14, 250 mm



1090-18 Bussenset voor ophangrubber achter, BMW E38 en E39, inclusief Touring

Set voor vervanging van de bussen van de ophangrubbers bij de BMW E38 en E39, inclusief Touring (te gebruiken in combinatie met set 1090-15 of 1090-19). U hoeft alleen de bouten van de bussen zelf te demonteren en vervanging van de 4 bussen neemt zo'n 45 minuten in beslag.

Inhoud van de set:

1. 1090-18-A5 - Plaat met schroefdraad
2. 1090-18-B5 - Houderring
3. 1090-18-D5 - Montageplaat E38 en E39
4. 1090-18-E5 - Persbuis Touring
5. 1090-18-E6 - Persplaat Touring
6. RES 4026 - Meeneemstang M18/M22, 250 mm
7. RES 4029 - Meeneemstang M18/M22, 180 mm



1090-14 Bussenset voor ophangrubber achter, BMW X5, E53

Set voor vervanging van de bussen van de ophangrubbers bij de BMW X5, E53. Vervanging van de 4 bussen neemt zo'n 45 minuten in beslag.

1090-14-10 Te gebruiken in combinatie met 1090-18 voor X5, E53 bus van het ophangrubber.

Inhoud van de set:

1. 1090-14-A6 - Plaat met schroefdraad (inbegrepen in 1090-14-10)
2. 1090-14-B6 - Houderring (inbegrepen in 1090-14-10)
3. 1090-14-D6 - Montageplaat (inbegrepen in 1090-14-10)
4. 1090-15-B - Persbus
5. 1090-15-C - Persplaat
6. 1090-18-E5 - Persbuis Touring
7. 1090-18-E6 - Persplaat Touring
8. RES 4026 - Meeneemstang M18/M22, 250 mm



01-00014 Bussenset voor achteras Hyundai Santa Fe 2006–2012

Set voor vervanging van de vier bussen in de achteras. De werkzaamheden worden rechtstreeks op de auto uitgevoerd met behulp van hydraulische perskracht. De achteras wordt met behulp van een versnellingsbakkrak neergelaten zodat de bussen eenvoudig toegankelijk zijn. Geschatte tijd: 60 min.



Inhoud van de set:

1. 01-00014-001 - Persbuis
2. 01-00014-002 - Persplaat
3. 01-00014-003 - Demontageplaat
4. 01-00014-004 - Persplaat
5. 01-00014-005 - Montageplaat
6. 01-00014-006 - Demontageplaat
7. 01-00014-009 - Demontagering
8. 1090-20-R1 - Persbuis



1091-13 Bussenset voor wieldraagarm voor, Ford Transit

Set voor vervanging van de achterste bussen in de wieldraagarm voor.

Inhoud van de set:

1. 1091-13-01 - Persbus
2. 1091-13-02 - Persbuis
3. RES 4010 - Adapter M22-M14
4. RES 4016 - Meeneemstang M14, 250 mm
5. RES 4021 - Flensmoer M14

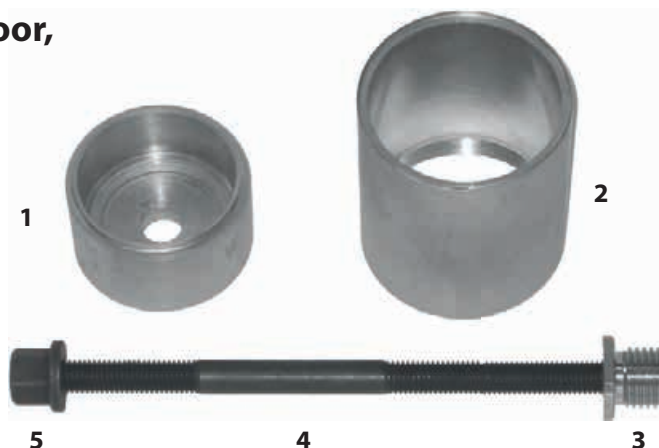

1090-09 Bussenset voor wieldraagarm voor, Volvo S60 2001–2010, V70 2000–2008, S80 1999–2008

Set waarmee de voorste bussen van de wieldraagarm snel te vervangen zijn (voor gebruik met een werkplaatspers). Vervang alleen de bussen in plaats van de complete steun. Het voordeel hiervan is dat u bussen kunt plaatsen die stijver en duurzamer zijn. De bussen zijn goedkoper en u bespaart magazijnkosten.

Inhoud van de set:

1. 1090-09-01 - Persbus bussen voor
2. 1090-09-02 - Persbus bussen voor, groot
3. 1090-09-03 - Persplaat voor 1090-09-02
4. 1090-09-04 - Persbus bussen achter
5. 1090-09-05 - Persbuis bussen achter



1062-01 Bussenset voor wieldraagarm voor, VW Polo 9N en vergelijkbare modellen van Audi, Seat en Skoda

Set voor vervanging van de achterste bussen in de wieldraagarm voor. Deze set is bestemd voor draagbaar gebruik.

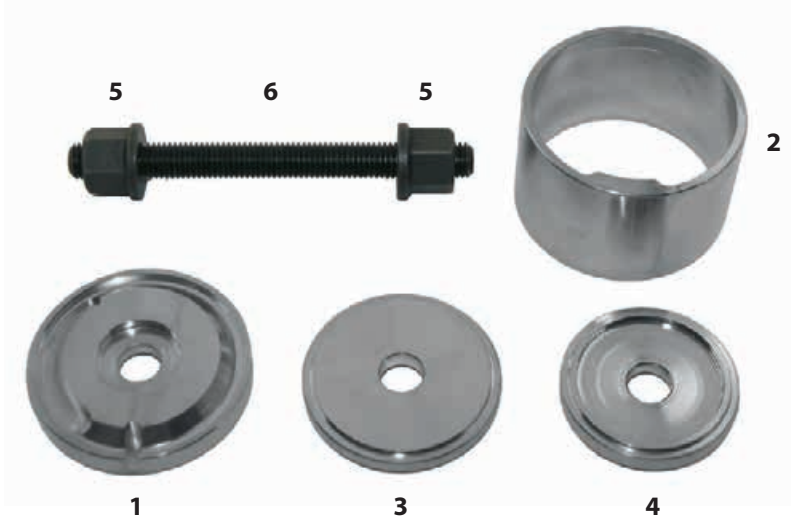

Inhoud van de set:

1. 1062-01-01 - (De)montageplaat
2. 2-1-1062 - Persbuis
3. 1062-01-03 - Montageplaat
4. 1062-01-04 - Demontageplaat
5. 2 st. RES 4021 - Flensmoer M14
6. RES 4028 - Meeneemstang M14, 150 mm



Geschikt voor:

Audi A2 2000–2005
VW Polo PN 2001–, Fox 2005–
Skoda Fabia 2000–, Roomster 2006–
Seat Cordoba, Ibiza 2002–



Geschikt voor:

Audi A3 2003–
VW Caddy III, Eos 2006–, Golf V 2003–, Jetta III 2005–,
Passat 2005–, Touran 2003–, Tiguan 2007–
Seat Altea 2004–, Leon 2005–, Toledo 2004–
Skoda Octavia 2004–

1064-05 Gereedschapsset voor kogelgewrichten, Volvo S60, V70, S80 en XC90

Met deze set zijn kogelgewrichten snel en eenvoudig te vervangen in combinatie met het slaggereedschap.

Inhoud van de set:

1. 1064 – Slaggereedschap "Bamse"
2. 1064-05-01 - Adapter M12-M18, V70, S60, S80
3. 1064-05-02 - Montagebus
4. 1064-05-03 - Adapter M14-M18, XC90

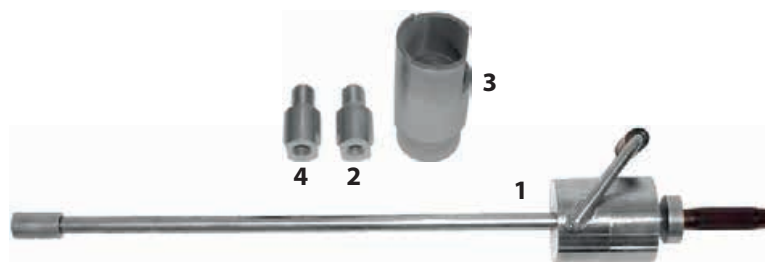

01-00023 Busset voor vervanging van steunlagerbus versnellingsbak in voorste subframe

VW: Caddy III (2004–2010), Eos (2006–), Golf V (2003–2009), VI (2008–), Scirocco (2005–), Jetta III (2005–2010), Passat (2005–2010), Tiguan (2007–), Touran (2003–). SEAT: Altea (2004–), Leon (2005–), Toledo (2004–2009). SKODA: Octavia (2004–2010). AUDI: A3 (2005), TT (2006–2010).

Vanwege de beperkte ruimte onder de auto wordt de set in de werkplaatspers gebruikt. Met deze set is de steunlagerbus van de motor in het voorste subframe snel en eenvoudig te vervangen.

Inhoud van de set:

1. 01-00023-001 - Persbuis
2. 01-00023-002 - Persplaat
3. 01-00023-003 - Persbuis

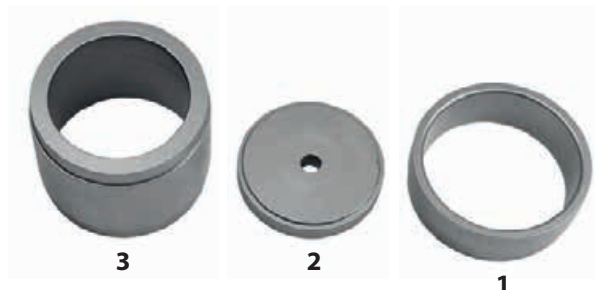

01-00025 Set achterste bussen in voorste wieldraagarm VW T5

De vervanging is rechtstreeks aan de auto uit te voeren met minimale demontage. Een basisset die veel tijd bespaart. Geschatte tijd: 15 min.

Inhoud van de set:

1. 01-00025-001 - Persplaat
2. 01-00025-002 - Bus
3. RES 4010 - Adapter M22-M14
4. RES 4016 - Meeneemstang M14, 250 mm
5. RES 4021 - Flensmoer M14



Hydraulische veerspanner nr.: HSC2008

Deze unieke veerspanner vormt een handig en efficiënt hulpmiddel bij werkzaamheden aan de wielophanging. Dankzij de unieke instelmogelijkheden en speciale klauwen is deze voor vrijwel alle veerpoten te gebruiken, zowel voor als achter, op lichte bedrijfswagens tot kleine personenauto's. De spanner is ook geschikt voor modellen als de Mercedes C-klasse en de nieuwere BMW's. 150–240 mm Ø.

Hiermee kan de monteur de veer samendrukken en de schokdemper rechtstreeks op de auto van de aandrijf-as verwijderen. Dezelfde functie is ook te gebruiken om de onderste wieldraagarm te ontlasten en in de normale stand te zetten bij werkzaamheden aan kogelgewrichten of stabilisatorstangen. Het systeem is ook te gebruiken als "derde hand" bij andere werkzaamheden aan de wielophanging (zie hieronder). Het systeem is mobiel en is overal in de werkplaats in te zetten. Wordt geleverd met een veiligheidsriem voor extra veiligheid tijdens het gebruik.

Te gebruiken in combinatie met hydrauliekpomp (700 bar) **1030**, **1035** of **1036**.

Inbegrepen:

4 st. HSC2008-1116 - Klauw
09-000016 - Riem
HSC2008-1126 - Bovendeel
HSC2008-1127 - Pijp

CE

2,1 ton



Deze functie bespaart veel tijd. Hiermee kan de monteur de veer samendrukken en de schokdemper rechtstreeks van de aandrijf-as op de auto demonteren. Dezelfde functie is ook te gebruiken om de onderste wieldraagarm te ontlasten en in de normale stand te zetten bij werkzaamheden aan kogelgewrichten of stabilisatorstangen.



09-00016 – Veiligheidsriem

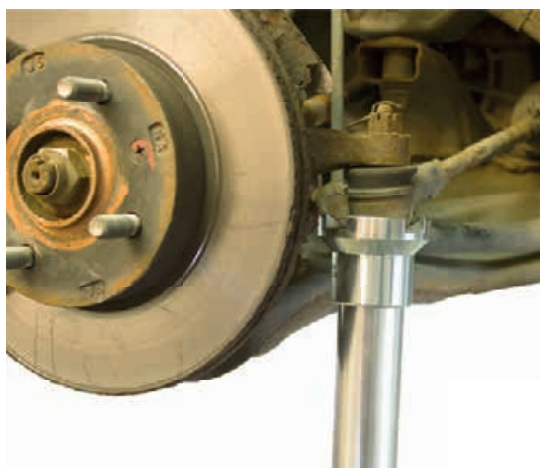

HSC2008-1126

HSC2008-1127



U kunt het systeem gebruiken als "derde hand" bij andere werkzaamheden aan de wielophanging. In dit voorbeeld is het kogelgewricht omhooggedrukt om te voorkomen dat het gaat draaien, wanneer het met de borgmoer wordt vastgezet.



HSC2008-1146 Klauw voor Ø150–240 mm, 4 st.

Inbegrepen in HSC2008.



Speciale klauw afzonderlijk te bestellen, niet inbegrepen.

HSC2008-1147 Klauw voor Ø70–160 mm, 4 st.

Speciaal ontwikkelde klauw voor voorwielophangingen met meerdere draagarmen, zoals bij de MB 220 die een kleinere diameter heeft dan de standaard McPherson-veerpoten. De klauwen worden gebruikt voor veren met Ø70–160 mm (4 st. vereist).

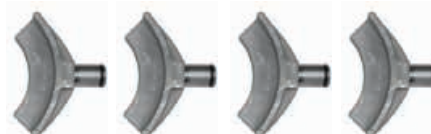

HSC2008-1118-020 Klauw voor Ø150–240 mm, 2 st.

Speciaal ontwikkeld voor merken als de Chrysler Voyager 1996–2007, Citroën C3, Mercedes C-klasse. (2 st. vereist.)



NEW!

Persgereedschapsets

01-00001 Universele persgereedschapset 1

Een flexibele, doordachte en buitengewoon handige set voor onder meer bussen, kogelgewrichten en bepaalde lagers. Ook compleet aan te leveren in een robuuste kunststof koffer: **01-00006**.

De set bestaat uit 24 onderdelen met in kleine stappen oplopende maten van 30,5 tot 79,7 mm. Veel onderdelen zijn aan beide zijden te gebruiken, wat maar liefst 61 combinaties oplevert!

Inclusief adapter en persstang, zodat u gebruik kunt maken van persblok 1090-60. Dit is erg handig bij bussen en kogelgewrichten zonder gaten.

De grotere bussen zijn bestemd voor lagerbussen zoals de binnenste draagarmbussen bij de BMW E38/E39 en Mercedes E-/S-klasse.

De set wordt geleverd zoals afgebeeld, met schuimrubber dat de onderdelen in positie houdt. Wandmontage is ook mogelijk.

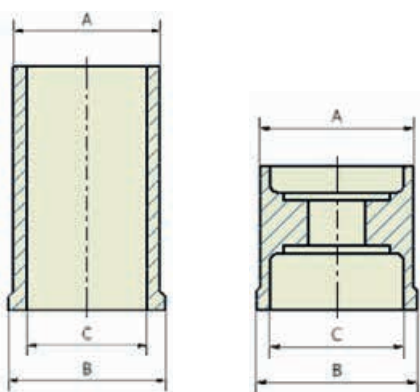

Universele set 1

001-00001-001 – Adapterplaat

01-00001-002 – Instelbare persas 90 mm, M24

Art.nr. persbuis:	∅ A mm	∅ B mm	∅ C mm
01-00001-101	40,7	42,5	35,2
01-00001-102	43,7	45,5	38,2
01-00001-103	46,7	48,5	41,2
01-00001-104	49,7	51,5	44,2
01-00001-105	52,7	54,5	47,2
01-00001-106	55,7	57,5	50,2
01-00001-107	58,7	69,5	53,2
01-00001-108	61,7	63,5	56,2
01-00001-109	65,7	67,5	60,2
01-00001-110	69,7	71,5	64,2

Art.nr. persbuis:	∅ A mm	∅ B mm	∅ C mm
01-00001-201	38,7	44,7	30,5
01-00001-202	41,7	44,7	34
01-00001-203	44,7	44,7	37,2
01-00001-204	47,7	55	40,2
01-00001-205	50,7	55	43,2
01-00001-206	53,7	55	46,2
01-00001-207	56,7	55	49,2
01-00001-208	59,7	70	52,2
01-00001-209	62,7	70	55,2
01-00001-210	65,7	70	58,2
01-00001-211	68,7	70	61,2
01-00001-212	71,7	70	64,2
01-00001-213	75,7	75,7	68,2
01-00001-214	79,7	79,7	72,2

01-00002 Universele persgereedschapset 2

Een doordachte en buitengewoon handige set die te gebruiken is in combinatie met 01-00001 voor nog meer toepassingsmogelijkheden. Ook compleet aan te leveren in een robuuste kunststof koffer: **01-00007**.

De set bestaat uit 10 verschillende persringen met in kleine stappen oplopende maten van 52,2 tot 81,2 mm, een open bodemdeel voor persblok 1090-60 en een adapterplaat waarmee u het andere Wallmek gereedschap voor kogelgewrichten in het open persblok kunt gebruiken. De set is erg handig bij bussen en kogelgewrichten zonder gaten. Hij wordt geleverd zoals afgebeeld, met schuimrubber dat de onderdelen in positie houdt. Wandmontage is ook mogelijk.

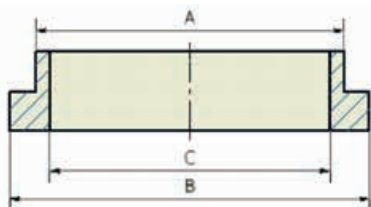

01-00002 Universele set 2

1090-60-05 Plaat, open

Persring	∅ A mm	∅ B mm	∅ C mm
01-00001-301	59	70	52,2
01-00001-302	62	70	55,2
01-00001-303	65	70	58,2
01-00001-304	68	70	61,2
01-00001-305	71	90	64,2
01-00001-306	74	90	67,2
01-00001-307	77	90	70,2
01-00001-308	80	90	73,2
01-00001-309	84	90	77,2
01-00001-310	88	90	81,2

01-00002-001 Schuimrubber

1090-60-06 Adapter

1090-60-05 Plaat met open zijde

1011 Slinger voor remschijf

Slinger waarmee u de remschijf kunt draaien bij gebruik van de schraper 1012 om de buitenrand ervan te ontdoen van roest.

1012 Schraper voor remschijf

Schraper om de buitenrand van remschijven en de locatie van de remblokken te ontdoen van roest. U kunt hierbij de slinger 1011 gebruiken om de remschijf te draaien bij het reinigen van de remschijf.



01-00004 Borringgereedschap

Een nieuw type spanringgereedschap waarmee u heel eenvoudig borringen van wiellagers kunt demonteren en monteren. Het gereedschap is geschikt voor zowel personenauto's, lichte bedrijfswagens als trucks. De stelschroef heeft een ratelhandgreep van 1/4 inch waarmee u voldoende kracht kunt zetten om klemmende en vastgeroeste borringen te demonteren. U hebt altijd de juiste greephoek tussen de punten, ongeacht de afmeting of positie van de borring.

Hierdoor is het gereedschap veiliger, efficiënter en eenvoudiger te gebruiken dan gewone tangen. Wordt geleverd met in totaal 6 speciaal ontwikkelde punten die u, zo nodig, eenvoudig kunt verwisselen.

- 01-00004-013 Borringpen 2,5 mm, 4 st.
- 01-00004-014 Borringpen 3 mm, 4 st.
- 01-00004-015 Borringpen 3,5 mm, 4 st.



03-00014-001 Stuurkogeltrekker

Persklem voor de demontage van stuurkogels bij trucks en bussen en kogelgewrichten bij lichte bedrijfswagens.

De klem is speciaal ontwikkeld voor de meeste stuurassen en kogelgewrichten op gangbare lichte bedrijfswagens, zware trucks en bussen. Gegoten uit speciaal staal voor een grotere sterkte.

Te gebruiken in combinatie met cilinder 03-00015 van 8,5 ton.



Brandstofverwerking voor benzine, diesel en ethanol (E85)

Een efficiënte en uiterst veilige manier om brandstof te verwerken. Dit aftapsysteem heeft geen bewegende pomponderdelen, waardoor het systeem veel langer meegaat dan mechanische systemen.



L1050-E Aftapsysteem voor brandstoftank 115 l

Het brandstoftankaftapsysteem is gemaakt van roestvrij staal, heeft een inhoud van 115 liter en is goedgekeurd voor benzine, dieselolie en ethanol. Het maakt gebruik van vacuüm tijdens het aftappen en druk bij het legen van het aftapsysteem. Wordt geleverd met een set adapters en een speciale slang voor lange en complexe tankvulpijpen (nr. L1063). De zuigslang heeft een lekvrije snelkoppeling die snel en eenvoudig aan te sluiten is. Het aftapsysteem is uitgerust met een overvulbeveiliging, veiligheidsventiel en drukregelaar. Dankzij de grote wielen is het apparaat snel en eenvoudig te verrijden. SAQ-goedkeuring TO 194/92 – 175 950. Het aftapsysteem gaat heel lang mee, omdat het niet over bewegende delen beschikt die door de brandstof of andere deeltjes beschadigd kunnen raken. Het systeem werkt veilig, snel (max. 15 l/min) en stil. De uitlaatgassen worden afgevoerd via een uitlaatslang. De adapters nr. 1, 2 en 3 zijn inbegrepen bij L1050-E.



Geleverd bij het aftapsysteem:

- L1054-1 Brandstofvulpijp
- L1054-2 Zuigadapter, conisch
- L1063 Roestvrij stalen slang met snelkoppeling voor het aftappen van brandstof via lange, gebogen en complexe tankvulpijpen met L1050 en L1050-E.
Diameter: 12 mm. Lengte: 1,9 m. Zuigcapaciteit: 7 l/min.

Accessoires

- 1. L1054-1 Bijvulstelsysteem brandstof, 15 l/min
- 2. L1054-2 Zuigadapter, conisch, 7 l/min
- 3. L1055-1 Adapter mannelijk/vrouwelijk, 8 mm pijp
- 4. L1055-2 Adapter mannelijk/vrouwelijk, 9,5 mm pijp
- 5. L1055-3 Adapter mannelijk/vrouwelijk, 10 mm pijp
- 6. L1055-4 Adapter mannelijk/vrouwelijk, 12 mm pijp
- 7. L1055-5 Adapter mannelijk/vrouwelijk, 14 mm pijp

Brandstofzuigslangen voor lange, gebogen en complexe tankvulpijpen:

- 8. L1063 Brandstofzuigslang Ø12 mm, 1,9 m, zuigcapaciteit: 7 l/min
- 9. L1063-2 Brandstofzuigslang Ø8,5 mm, 2,25 m, zuigcapaciteit: 2,5 l/min
- 10. L1063-4 Brandstofzuigslang Ø12 mm, 3 m, zuigcapaciteit: 7 l/min
- 11. 05-00007 Brandstofzuigslang met pijp voor Volvo S80 (2007–), S80L, V70, XC60, XC70 (2008–).
Dankzij de pijp is ook de inactieve helft van de brandstoftank af te tappen.
- 12. 05-00008 Brandstofzuigslang met pijp voor V60 – S60, (2011–).
Dankzij de pijp is ook de inactieve helft van de brandstoftank af te tappen.
- 13. L1063-2 Brandstofzuigslang Ø8,5 mm, 3 m, zuigcapaciteit: 2,5 l/min
- 14. 05-00006 Adapter voor doploze tankvulpijpen (benzine/E10-85).
Ontgrendelt en maakt het mogelijk om brandstof af te tappen en bij te vullen.
- 15. 05-00010 Adapter voor doploze tankvulpijpen (diesel).
Ontgrendelt en maakt het mogelijk om brandstof af te tappen en bij te vullen.



8, 9, 10, 13



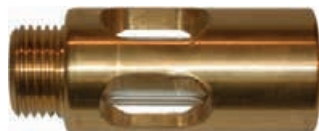

05-00001 Peilglas ½"

Voor montage op de brandstofslang van het brandstoftankaftapsysteem. ½" schroefdraad.

L2015 Waterafscheider voor benzine, diesel en ethanol (E85)

Ontdoet benzine en dieselolie efficiënt van water en deeltjes. Bestemd voor montage op het brandstoftankaftapsysteem L1050. Eenvoudig te controleren via het peilglas. Aftappen via de klep aan de onderkant. Inhoud: 3,5 liter. De afbeelding toont hoe de waterafscheider op het brandstoftankaftapsysteem is gemonteerd.



L2620 Afvoerslang voor brandstoftampen

Slangenheid voor de afvoer van brandstofdampen uit het voertuig bij werkzaamheden aan brandstoftanks. Ook te gebruiken tijdens het aftappen en bijvullen van het voertuig. Bij werkzaamheden met een geopende brandstoftank, staat de monteur bloot aan brandstofdampen en in het interieur kan naderhand een brandstofgeur waarneembaar zijn. Dit is te voorkomen door de dampen af te zuigen via de brandstofvulpijp. De afvoerslang wordt gevoed door een vacuümejector waardoor onderdruk in de tank ontstaat. De slang wordt vervolgens aangesloten op een goedgekeurde uitlaatventilator. De standaardlengte van de slang is 2,5 meter. Neem contact op met ons voor aangepaste lengten.



05-00009 Brandstofaftapsysteem voor trucks en bussen

De brandstofafzuigenheid is bestemd voor ethanol, dieselolie en benzine en ATEX-geclassificeerd. Het systeem heeft 4 wielen, maar is ook te gebruiken in combinatie met een pallettruck of een heftruck. Het brandstofafzuigsysteem is gemaakt van roestvrij staal. De inhoud is 630 liter en het leeggewicht bedraagt 145 kg. Het brandstofafzuigsysteem wordt gevoed met een pneumatische membraanpomp die aftapt en bijvult met een capaciteit van 20 l/min. Een overvulbeveiliging onderbreekt automatisch de luchttoevoer naar de pomp, als het brandstofpeil in het brandstofafzuigsysteem te hoog is. Het brandstofafzuigsysteem is uitgerust met een ontluchtingsslang, voorzien van een vlambeveiliging, die tijdens het aftappen van het voertuig is aangesloten op het uitlaatgasafzuigsysteem, zodat geen brandstofdampen vrijkomen.

Het systeem beschikt over drie afzuig- en vuladapters.

1. L1054-1 Bijvulsysteem brandstof, 15 l/min
2. 05-00009-002 Brandstofslang ½", 3 m
3. 05-00009-003 Adapter Tema 1800 – Parker NS

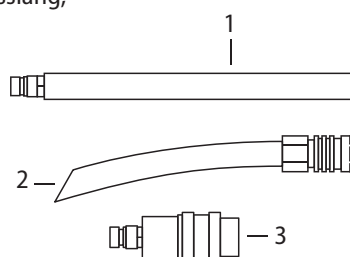

630 l



Hydraulisch gereedschap voor trucks

03-00025 Demontageset, zwevende remschijf Volvo/Renault/DAF

Een compleet nieuw gereedschap waarmee de zwevende remschijven van Volvo veel eenvoudiger te demonteren zijn. De remschijf is met één cilinder tegelijk los te persen. Dit is erg doeltreffend en levert de werkplaats veel tijdwinst op. Het persen van kwetsbare metalen onderdelen met extreme drukwaarden in een werkplaatspers en het doorslijpen van dikke remschijven zijn lawaaiërie en riskante handelingen.

Het gereedschap bestaat uit twee speciale cilinders en een regelventiel voor beurtelings persen. De schijf is op deze manier in slechts enkele minuten los te persen. Te gebruiken in combinatie met 1030, 1035 of 1036.



03-00023 Krui koppelinggereedschap

Basisgereedschap waarmee kruiskoppelingen op trucks en bussen snel en eenvoudig te vervangen zijn. U werkt rechtstreeks op het voertuig zonder zwaar hef- en manoeuvreerwerk met de garagekrik. Dergelijke klussen hoeven voortaan niet meer uitbesteed te worden. Dit bespaart veel tijd en verbetert de werkomstandigheden.

Adapterset is afzonderlijk te bestellen.

Te gebruiken in combinatie met 03-00014-001 (niet inbegrepen).

NEW!

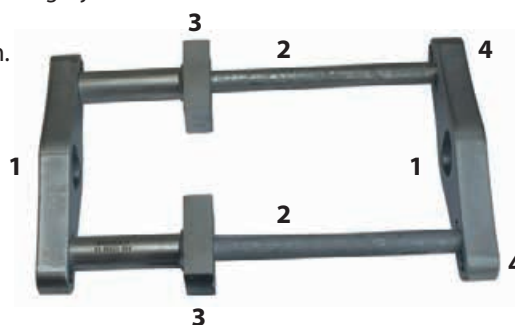

Inhoud van de set:

1. 2 st. 03-00023-002 - Plaat
2. 2 st. 03-00023-003 - Stang
3. 2 st. 03-00023-004 - Aambeeld
4. 1090-60-04 4 st. - Bout M16x40

03-00023-50 Adapterset voor Scania kruiskoppelingen

Deze set is geschikt voor alle kruiskoppelingen en assen van Scania: 300, 400, 500 en 600. U kunt werken met de as nog gedeeltelijk in het voertuig gemonteerd.

De set is te gebruiken in combinatie met het basisgereedschap 03-00023 en de cilinder van 8,5 ton 03-00015.

NEW!

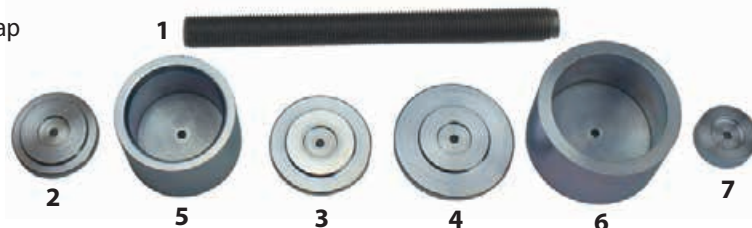

Inhoud van de set:

1. 03-00023-005 - Persas
2. 03-00023-006 - Plaat Ø47 mm
3. 03-00023-007 - Plaat Ø55 mm
4. 03-00023-008 - Plaat Ø65 mm
5. 03-00023-009 - Dop Ø58 mm
6. 03-00023-010 - Dop Ø68 mm
7. 03-00023-013 - Plaat Ø37 mm
8. 03-00023-014 - Set vulstukken

03-00031-32T/45T

Universele set voor kingpins

Deze set is geschikt voor de meeste gangbare kingpins, met inbegrip van de conische typen. De set is te gebruiken in combinatie met een unieke hydraulische cilinder met een perskracht van 32/45 ton, ontworpen voor impact. Door deze eigenschap is het mogelijk om (na plaatsing van slagadapter 1086-6) met een hamer op de cilinder te slaan bij een maximale persdruk. De combinatie van hoge druk en trillingen is zeer effectief en vaak essentieel voor een goed resultaat. Met dit gereedschap behoren verhitten en zware hefwerkzaamheden voor gebruik van de werkplaatspers tot het verleden. Dankzij het compacte ontwerp kan demontage ook plaatsvinden bij bussen met doorgaans een beperkte toegankelijkheid. De set is te gebruiken in combinatie met de eveneens verkrijgbare merkspecifieke aanvullingssets.



Inhoud van de set 03-00031-32T:

1. 03-00031-001 Persblok
2. 03-00006-027 Persbuis
3. 03-00006-028 Adapterplaat
4. 03-00006-030 Persbus
5. 03-00006-006 Persbuis 130 mm
6. 03-00006-029 Persbuis 85 mm
7. 03-00006-007 Persbuis 42 mm
8. 03-00006-020 Persas 50 mm, Ø31 mm
9. 03-00006-002 Persas 140 mm, Ø31 mm
10. 03-00006-001 Persas 250 mm, Ø31 mm

Inhoud van de set 03-00031-45T:

1. 03-00031-001 Persblok
2. 03-00006-027 Persbuis
3. 03-00006-028 Adapterplaat
4. 03-00006-030 Persbus
5. 03-00006-006 Persbuis 130 mm
6. 03-00006-029 Persbuis 85 mm
7. 03-00006-007 Persbuis 42 mm
8. 03-00032-001 Persas M30, L=30, Ø=38 mm
9. 03-00032-002 Persas M30, L=140, Ø=38 mm
10. 03-00032-003 Persas L=50, Ø=38 mm
11. 03-00032-004 Persas L=70, Ø=38 mm
12. 03-00032-005 Persas L=100, Ø=38 mm

03-00031-200 Aanvullingsset voor kingpin van BPW en SAF

De set is te gebruiken in combinatie met 03-00031-32T of 45T (45T aanbevolen).

De set maakt directe demontage en montage mogelijk van de kingpin op de aanhangeras.

Inhoud van de set:

1. 2 st. 03-00031-201 - Draagstang
2. 03-00031-202 - Verlengstuk
3. 03-00031-203 - Verlengstuk
4. 3 st. 03-00031-204 - Verlengstuk
5. 03-00031-205 - Persplaat
6. 03-00031-2060 - Persplaat



03-00031-220 Aanvullingsset voor kingpin van Mercedes Actros en Atego

De set is te gebruiken in combinatie met 03-00031-32T of 45T (45T aanbevolen).

De set maakt directe demontage en montage mogelijk van de kingpin op de trekkeras.

Inhoud van de set:

1. 03-00032-101 - Persas M30. L=137 mm. Ø=29 mm
2. 03-00031-221 - Geleidebus
3. 03-00006-022 - Demontagekraag Volvo kingpin
4. 03-00031-204 - Verlengstuk
5. 03-00031-203 - Verlengstuk
6. 03-00031-303 - Geleidebus



03-00031-300 Aanvullingsset voor kingpin van MAN TGA, TGX en TGS

De set is te gebruiken in combinatie met 03-00031-32T of 45T (45T aanbevolen).

De set maakt directe demontage en montage mogelijk van de kingpin op de trekkeras.

Inhoud van de set:

1. 03-00031-302 – Persbuis
2. 03-00031-303 - Geleiding
3. 03-00031-203 - Verlengstuk
4. 03-00031-204 (2 st.) - Verlengstuk



03-00006-022 Demontagekraag Volvo kingpin

Te gebruiken in combinatie met universele set 03-00007 voor het lospersen van Volvo kingpins met borgmoeren aan de onderkant.

De kraag vergrendelt het lager, zodat alleen de kingpin wordt losgeperst.



03-00006-023 Montageplaat Volvo kingpin

Te gebruiken in combinatie met universele set 03-00007 voor het inpersen van Volvo kingpins met borgmoeren aan de onderzijde.

De plaat brengt de kingpin in positie tijdens het persen/monteren.



03-00006-024 Persbus Scania kingpin

Te gebruiken in combinatie met universele set 03-00007 voor het lospersen van conische Scania kingpins.



03-00030 Hydraulische kogeltrekker

Persklem voor de demontage van stuurkogels bij trucks en bussen en kogelgewrichten bij lichte bedrijfswagens.

De klem is speciaal ontwikkeld voor de meeste stuurassen en kogelgewrichten op gangbare lichte bedrijfswagens, zware trucks en bussen. Gegoten uit speciaal staal voor een grotere sterkte.

Inhoud van de set:

1. 03-00014-001 – Stuurkogeltrekker
2. 03-00015 – Hydraulische cilinder 8,5 ton

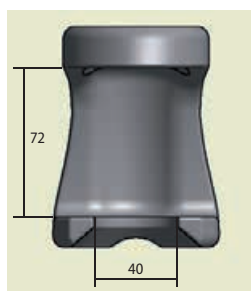

03-00016-32T/03-00016-45T Boutpatroon 8/275, 10/335

Het gereedschap is flexibel en past op zware trucks/bussen en aanhangers met 8 bouten 275 mm en 10 bouten 335 mm. Bepaal de te gebruiken set op basis van de gebruikte cilinder. De plaat met schroefdraad is ook te gebruiken in combinatie met het persblok 03-00031-001.

NEW!

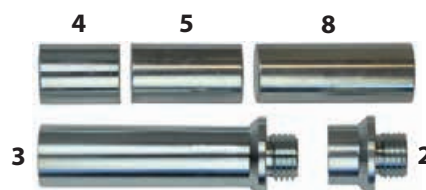
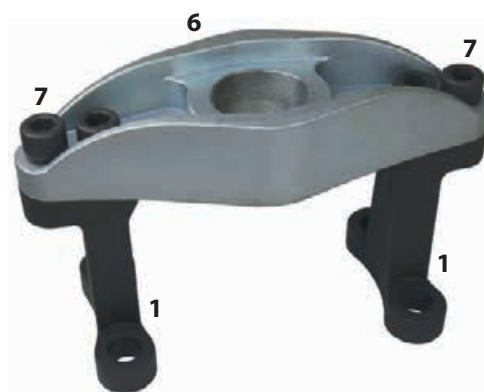
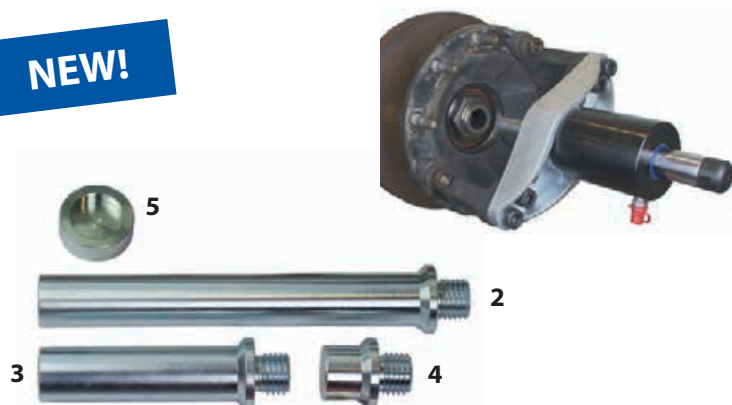

03-00016-32T Het gereedschap is te gebruiken in combinatie met de hydraulische cilinder 1090-05/03-00028 met een perskracht van 32 ton. Dankzij het robuuste design kunt u ook bij maximale perskracht met een hamer op de cilinder slaan. Zo kunt u ook naven met lagers uit één stuk met een hamer "losschrikken" uit rechte assen.

Inhoud van de set:

1. 2 st. 03-00016-001 – Persvoet voor naaftrekker
2. 03-00006-001 – Persas 250 mm, Ø31 mm
3. 03-00006-002 – Persas 140 mm, Ø31 mm
4. 03-00006-020 – Persas 50 mm, Ø31 mm
5. 03-00006-021 – Persplaat
6. 03-00031-002 – Plaat met schroefdraad
7. 4 st. 03-00003-005 – Bout M22×60, klasse 12.9, inbus

03-00016-45T Het gereedschap is te gebruiken in combinatie met de hydraulische cilinder 03-00026 met een perskracht van 45 ton. Dankzij het robuuste design kunt u ook bij maximale perskracht met een hamer op de cilinder slaan. Zo kunt u ook naven met lagers uit één stuk met een hamer "losschrikken" uit rechte assen.

Inhoud van de set:

1. 2 st. 03-00016-001 – Persvoet
2. 03-00032-001 – Persas 30 mm, Ø38 mm
3. 03-00032-002 – Persas 140 mm, Ø38 mm
4. 03-00032-003 – Verlengstuk 50 mm, Ø38mm
5. 03-00032-004 – Verlengstuk 70 mm, Ø38mm
6. 03-00031-002 – Plaat met schroefdraad
7. 4 st. 03-00003-005 – Bout M22×60, klasse 12.9, inbus
8. 03-00032-005 – Verlengstuk 100 mm, Ø38mm



03-00006-025 Verlengstuk voor naaftrekker

Te gebruiken in combinatie met naaftrekker 03-00016 op assen met naafreductie/ overbrenging in de naaf (4 st. vereist). Bijvoorbeeld voor Scania.



RES 4031

Meeneemstang M22/M24. Een speciaal ontworpen adapter voor het lospersen van bouten in knikarmen en hefframes. De stang is te gebruiken in combinatie met de volgende cilinders: 01-00030, 1090-02-WAL/03-00028.

03-00022 Naaftrekker voor lage aanhangers met 10/225 naaf

Aanvullingsset bij 03-00016 voor het lospersen van 225mm-naven met 10 bouten. Gebruik de hydraulische cilinder 03-00028 (32 ton) of 03-00026 (45 ton) voor de set. Dankzij de stevige constructie zijn bij het lospersen drukwaarden van maar liefst 45 ton en hamerslagen in de persrichting (op de cilinder) mogelijk. Zo is het ook mogelijk om naven met lagers uit één stuk lospersen uit rechte assen.

Inhoud van de set:

1. 2 x 03-00022-001 - Plaat
2. 4 x 03-00022-002 - Been
3. 03-00022-003 - Drukkring SAF Ø73 mm
4. 8 x 03-00003-005 - Bouten M22x60, klasse 12.9.



03-00031-002 Plaat met schroefdraad voor persblok (niet inbegrepen)

Inbegrepen in de universele set 03-00031-32T/45T.



03-00027-32T / 03-00027-45T Trekkerzet met persstang voor naven zonder wielbouten

Dankzij de set zijn vastgeroeste lagers met externe naven efficiënt te demonteren van rechte assen. Ontwikkeld voor Volvo FL, MAN TGA, TGS, TGX, Mercedes Atego, Actros, Renault Kerax, Magnum, Midlum en Premium, ook geschikt voor andere merken met dezelfde steekmaat. De set is te gebruiken in combinatie met de hydraulische cilinder 03-00028 (32 ton) of 03-00026 (45 ton).

Inhoud van de set:

03-00027-32T

1. 03-00027-010 - Plaat
2. 03-00027-012 - Pijp met schroefdraad
3. 03-00027-002 (M24) - Persstang

03-00027-45T

1. 03-00027-010 - Plaat
2. 03-00027-012 - Pijp met schroefdraad
4. 03-00027-003 (M30) - Persstang

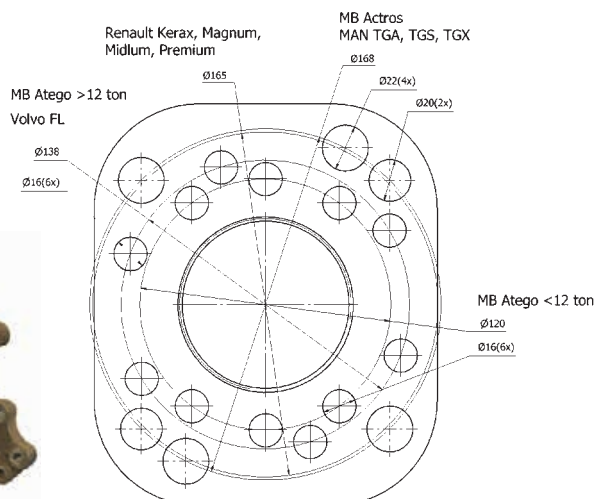

NEW!

03-00008-32T / 03-00008-45T

Veerboutset (Scania)

Een gereedschapset waarmee u snel busbouten van de vering kunt demonteren. De werkzaamheden worden rechtstreeks aan de truck uitgevoerd met minimale demontage. De set is te gebruiken in combinatie met de plaat met schroefdraad 03-00031-002 van het persblok 03-00003-001 en de hydraulische cilinder 03-00028 van 32 ton (geen van alle inbegrepen), die ook ontworpen is voor impact. De combinatie van hoge druk en trillingen is zeer effectief en vaak essentieel voor een goed resultaat bij het "losschrikken" van vastgeroeste bouten.

De set is te gebruiken in combinatie met de hydraulische cilinder 03-00028 (32 ton) of 03-00026 (45 ton).

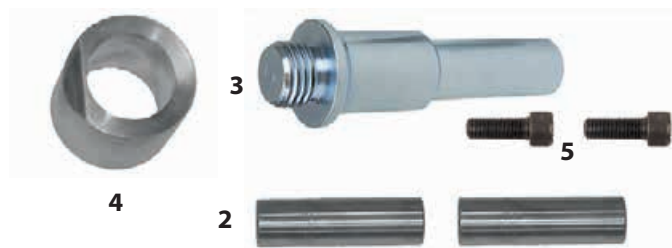
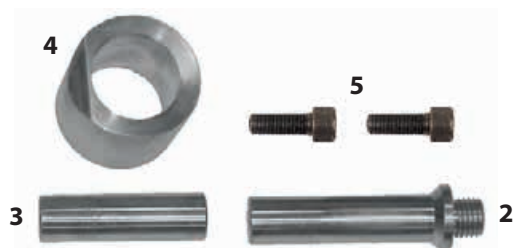

Inhoud van de set: 03-00008-32T

1. 03-00004-001 - Persblok
2. 03-00006-009 - Persas 115 mm, Ø29 mm
3. 03-00006-010 - Persas 100 mm, Ø29 mm
4. 03-00006-011 - Persbuis 60 mm, Ø54 mm
5. 2 st. 03-00003-005 - Bout M22x60, klasse 12.9, inbus

Inhoud van de set: 03-00008-45T

1. 03-00004-001 - Persblok
2. 2 st. 03-00032-102 - Persas L=64 mm. Ø=29 mm
3. 03-00032-101 - Persas M30. L=137 mm. Ø=29 mm
4. 03-00006-011 - Persbuis 60 mm, Ø54 mm
5. 2 st. 03-00003-005 - Bout M22x60, klasse 12.9, inbus



03-00031-002 Plaat met schroefdraad voor persblok (niet inbegrepen)

Inbegrepen in de universele set 03-000031-32T/45T.



03-00013 Bussenset SAF-as, 150 mm

Een set waarmee u snel en eenvoudig de grote 150 mm-bus in SAF-assen kunt vervangen. De set is te gebruiken in combinatie met hydraulische cilinder 03-00028 met een perskracht van 32 ton (niet inbegrepen).

Inhoud van de set:

1. 03-00013-001 – Montagering 45 mm
2. 03-00013-002 – (De)montagering 20 mm
3. 03-00013-003 – (De)montageplaat
4. 1091-17-02 – Persplaat
5. 1091-17-03 – Persbuis
6. RES 4034 – Meeneemstang M22, 500 mm

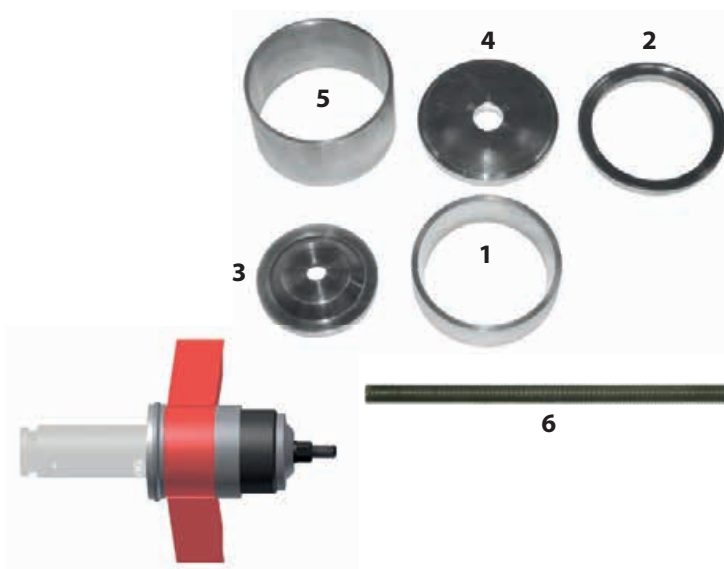

03-00020-32T / 03-00020-45T Wiellageret (uit één stuk) Scania

Met deze set kunt u rechtstreeks op het voertuig snel en eenvoudig een wiellager vervangen, zonder dat u de werkplaatspers nodig hebt. De set is te gebruiken in combinatie met hydraulische cilinder 03-00028 32T/45T of 03-00026 en naaftrekset 03-00016. Onderdelen voor impact met een hamer bij maximale druk zijn eveneens inbegrepen.

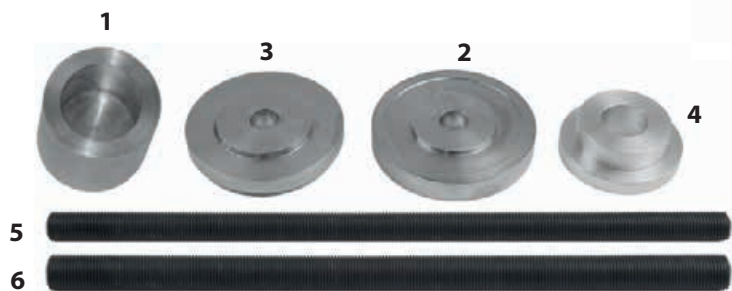

Inhoud van de set: 03-00020-32T

1. 03-00006-026 Persbus 65 mm
2. 03-00020-001 Persplaat Scania wielnaaf/wiellagereenheid
3. 03-00020-002 Persplaat Scania wielnaaf/wiellagereenheid
4. 03-00020-003 Beschermibus Scania wielnaaf/wiellagereenheid
5. RES 4034 Meeneemstang M22, 500 mm

Inhoud van de set: 03-00020-45T

1. 03-00006-026 Persbus 65 mm
2. 03-00020-001 Persplaat Scania wielnaaf/wiellagereenheid
3. 03-00020-002 Persplaat Scania wielnaaf/wiellagereenheid
4. 03-00020-003 Beschermibus Scania wielnaaf/wiellagereenheid
6. RES 4034 Meeneemstang M27, 500 mm

03-00009 Veerbusset, universeel

De bussen (44–64 mm) van de vering en veerschommel zijn snel en eenvoudig te vervangen. Met deze set behoren verhitten en hefwerkzaamheden voor gebruik van de werkplaatspers tot het verleden. De set is te gebruiken in combinatie met cilinder 03-00028 met een perskracht van 32 ton (niet inbegrepen).



Inhoud van de set:

1. 03-00006-006 – Persbuis 130 mm
2. 03-00006-007 – Persbuis 42 mm
3. 03-00006-014 – Persplaat Ø63 mm
4. 03-00006-015 – Persplaat Ø50 mm
5. 03-00006-016 – Persplaat Ø44 mm
6. 03-00006-017 – Persplaat Ø63 mm
7. 03-00006-018 – Persplaat Ø57 mm
8. RES 4024 – Flensmoer M18
9. RES 4026 – Meeneemstang M18/M22, 250 mm

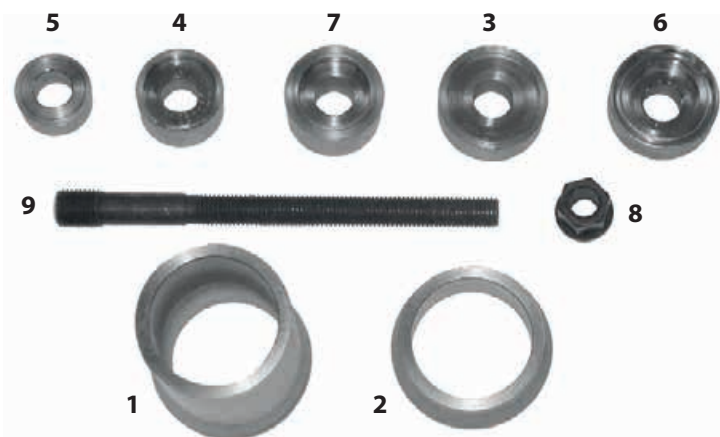

1091-24-001 Universele set voor vervanging van wielbouten bij bedrijfswagens

Set waarmee u snel en eenvoudig wielbouten op bedrijfswagens kunt vervangen. De wielbouten worden vervangen zonder dat gebruik wordt gemaakt van een hamer of fysieke kracht.

De set is geschikt voor verschillende trucks, zoals Volvo, Scania, DAF en Renault, evenals de meeste Europese trucks en trailers: BPW, ROR, SAF en SMB/Fruehauf.

Te gebruiken in combinatie met (maar niet inbegrepen in de set) cilinder 1090-03 of 03-00015 en persblok 1090-55-B.

Geschatte tijd: <30 s/bout.



Inhoud van de set:

1. 1091-24-001-01 - Montagebus
2. 1091-24-001-02 - Houder
3. 1091-24-001-03 - Demontagebus Volvo, groot, SMB
4. 1091-24-001-04 - Demontagebus Volvo, klein
5. 1091-24-001-05 - Demontagebus Scania
6. 1091-24-001-06 - Instelbare persstang 76 mm, M24
7. 1091-24-001-07 - Demontagebus SAF
8. 1091-24-001-08 - Demontagebus BPW, ROR

03-00012 Aanvullingsset voor remankerbout

Voor gebruik in combinatie met wielboutset 1091-24-001, persblok 1090-55-B en hydraulische cilinder 1090-03 of 03-00015 (niet inbegrepen) om snel en eenvoudig de remankerbout en zijn bus te vervangen.



Inhoud van de set:

1. 03-00012-001 - Persbus
2. 03-00012-002 - Persbus
3. 03-00012-003 - Persbus

03-00005-001 Automatische trekker voor remsteller/stuurkogeltrekker aanhanger

Gebruikt voor het lospersen van vastgeroeste en klemmende assen in de remsteller. Geschikt voor de meeste gangbare uitvoeringen, van Haldex tot BPW.

Het gereedschap is te gebruiken in combinatie met hydraulische cilinder 03-00015 met een perskracht van 8,5 ton (niet inbegrepen).

Het ontwerp biedt goede toegang, zelfs op moeilijk bereikbare plaatsen van het voertuig.



03-00006-012 Adapter voor VBG trekstangbouten

De adapter is te gebruiken in combinatie met kingpinset 03-00031 voor het lospersen van busbouten op VBG trekstangen (geen inbusbouten). De bouten worden op vergelijkbare wijze losgeperst als de kingpin, zij het met het persframe in een horizontale stand.



03-00017 Persblokset voor het lospersen van truck-/aanhangwagenkoppelingen met een VBG as van 55 mm



Met deze set is de complete trekkoppeling uit te houder te trekken, wanneer onderhoud vereist is. Deze oplossing bespaart veel tijd en moeite bij het demonteren. De set is te gebruiken in combinatie met een van de volgende cilinders: 1090-02 of 01-00030.



03-00010 Bussenset voor trekstangen

Deze set is in eerste instantie ontwikkeld voor VBG bussen en trekstangen, maar is ook algemeen toepasbaar. De bus is te vervangen met hydraulische cilinder 03-00028 met een perskracht van 32 ton (niet inbegrepen) en met de unieke impactfunctie op de trekstang.

De bus is snel te vervangen zonder te hoeven verhitten.



Inhoud van de set:

1. 03-00006-006 – Persbuis 130 mm
2. 03-00006-007 – Persbuis 42 mm
3. 03-00006-013 – Persplaat Ø59 mm



NEW!

03-00021-010, 32T en 03-00021-011, 45T Universele basisset voor truck- en buswerkplaatsen

De set bestaat uit gereedschappen voor effectieve werkzaamheden aan rechte en conische kingpins, veerbussen en trekstangen en grote borgringen. Demontagegereedschappen voor stuurgewrichten, wielnaven en remstellers.



Inhoud van de set: 03-00021-010, 32T

1. 2 st. 03-00016-001 - Persvoet voor naaftrekker
2. 2 st. 03-00003-005 - Bout M22x60, klasse 12.9, inbus
3. 01-00004 - Borringgereedschap
4. 03-00030 - Hydraulische kogeltrekker
5. 03-00005-001 - Automatische trekker voor remsteller
6. 03-00028 - Hydraulische cilinder 32 ton
7. 03-00006-013 - Persplaat Ø59 mm
8. 03-00006-014 - Persplaat Ø63 mm
9. 03-00006-015 - Persplaat Ø50 mm
10. 03-00006-016 - Persplaat Ø44 mm
11. 03-00006-017 - Persplaat Ø63 mm
12. 03-00006-018 - Persplaat Ø57 mm
13. 03-00006-021 - Persplaat
14. RES 4026 - Meeneemstang M18/M22, 250 mm
15. RES 4024 - Flensmoer M18
16. 03-00031-32T - Universele set voor kingpins

6

7

Inhoud van de set: 03-00021-011, 45T

1. 2 st. 03-00016-001 - Persvoet voor naaftrekker
2. 2 st. 03-00003-005 - Bout M22x60, klasse 12.9, inbus
3. 01-00004 - Borringgereedschap
4. 03-00030 - Hydraulische kogeltrekker
5. 03-00005-001 - Automatische trekker voor remsteller
6. 03-00026 - Hydraulische cilinder 45 ton
7. 03-00031-45T - Universele set voor kingpins

Opslag

Dit opbergsysteem voor gereedschap is ontwikkeld voor alle werkplaatsen voor personenauto's en bedrijfswagens die uit zijn op meer efficiency en winst. De monteur kan zijn tijd nuttig besteden aan het uitvoeren van klussen in plaats van aan het lokaliseren van de juiste gereedschappen.

1090-50 Gereedschapswagen

Een robuuste constructie met een groot werkblad. Dankzij de grote wielen is de wagen eenvoudig te verrijden, ook bij maximale belading.

Er zijn drie verschillende sets met schappen en haken leverbaar:

1090-51 Gereedschapshouder voor 1090-20.

1090-52 Gereedschapshouder voor 1090-30, 1090-25 of 1090-15.

1090-53 Gereedschapshouder voor trucks.

Gereedschappen niet inbegrepen.



NEW!



04-0022 Gereedschapswagen met 9 laden

Dubbelzijdige gereedschapswagen met in totaal 9 laden ontwikkeld voor Wallmek gereedschapssets en schuiminlegstukken. De wagen is voorzien van een grote toplade voor cilinders en accessoires. De gereedschapswagen is voorzien van afzonderlijke ladevergrendeling en centrale vergrendeling voor extra veiligheid tijdens transport, opslag en normaal gebruik. Alle laden zijn maximaal te openen dankzij robuuste ladegeleiders op kogellagers en zijn te belasten met 90 kg.

Gereedschappen niet inbegrepen.

Binnenmaten van de verschillende laden:

- 4 st. 100×585×418 mm (hxbxd)
- 3 st. 150×585×418 mm (hxbxd)
- 1 st. 250×585×418 mm (hxbxd)
- 1 st. 100×1243×418 mm (hxbxd) (toplade)

Een extra hoge lade is afzonderlijk te bestellen.

250×585×418 mm (hxbxd).

Deze vervangt de onderste twee laden aan de rechterzijde.

Buitenmaten: 1060×1350×460 mm (hxbxd).

Dankzij de grote zwenkwielen is de wagen gemakkelijk te manoeuvreren, ook bij maximale belading.



Groot werkblad.



Kogellagergeleiders in elke lade te belasten met 90 kg!

Afzonderlijke ladevergrendeling voor optimale veiligheid!



Centrale vergrendeling voor een veilige opslag!

Schuiminleg voor gereedschapswagen 04-00022. Gereedschappen niet inbegrepen.

04-00022-001 Schuiminleg, maten 580×415×145 mm

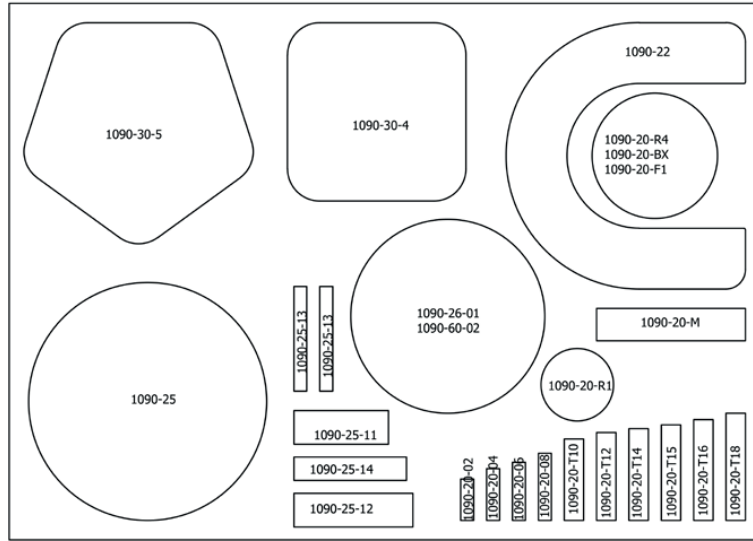

04-00022-002 Schuiminleg, maten 580×415×97 mm

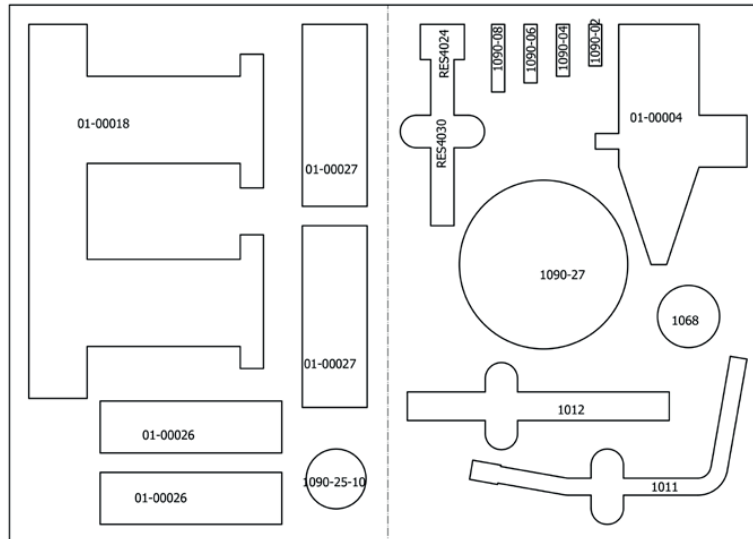

04-00022-003 Schuiminleg, maten 580×415×95 mm

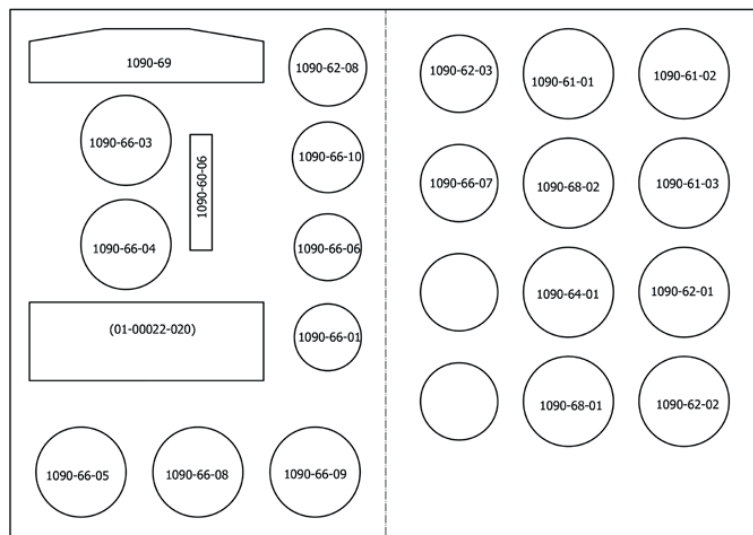

04-00022-004 Schuiminleg, maten 580×415×122 mm

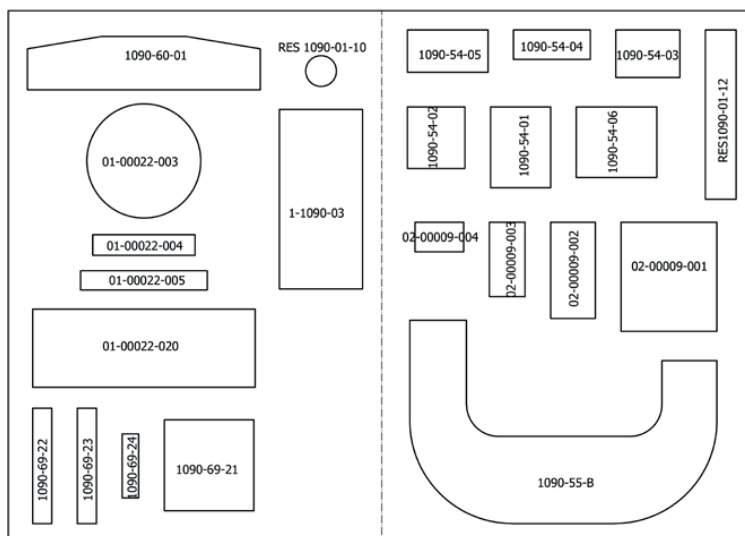

04-00022-005 Schuiminleg, maten 580×415×197 mm

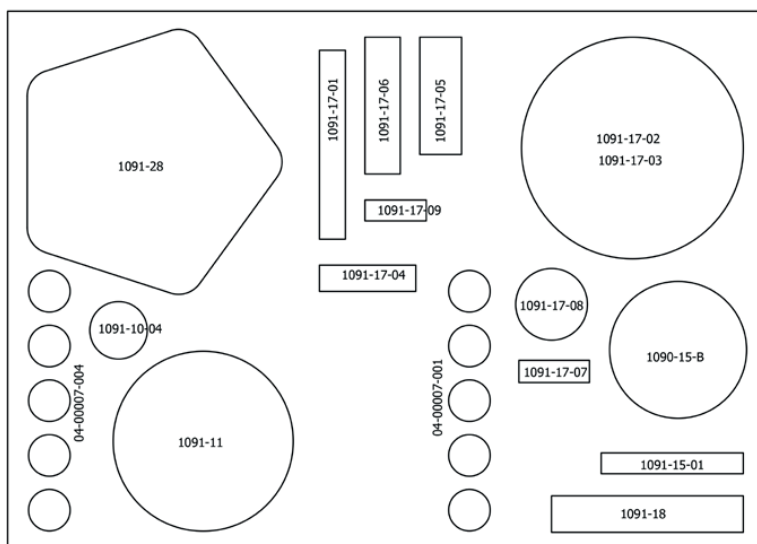

04-00022-006 Schuiminleg, maten 580×415×197 mm

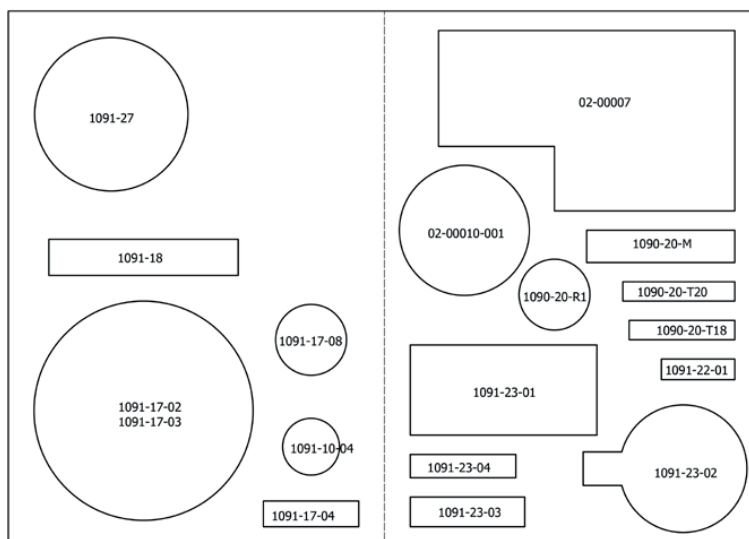

04-00022-010 Schuiminleg, maten 580x415x218 mm

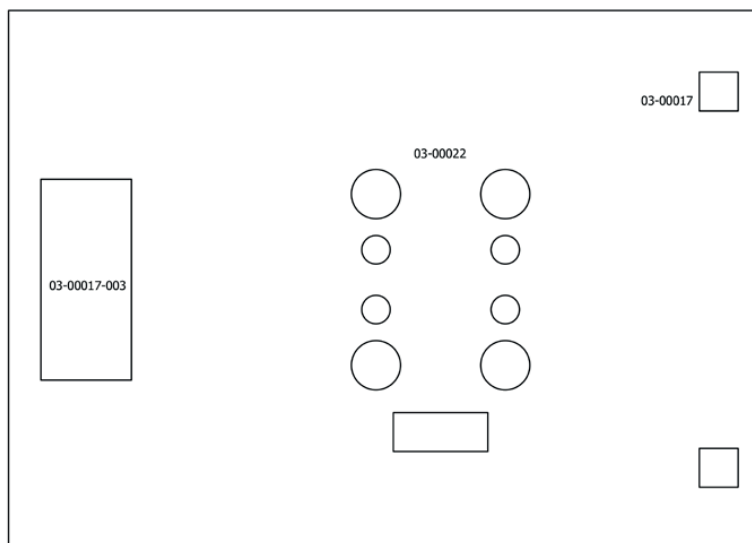

04-00022-012 Schuiminleg, maten 580x415x100 mm

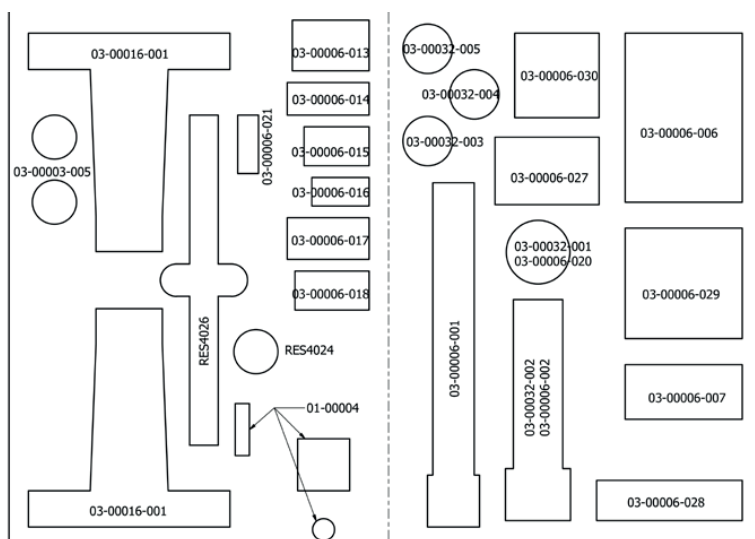

04-00022-013 Schuiminleg, maten 580x415x90 mm

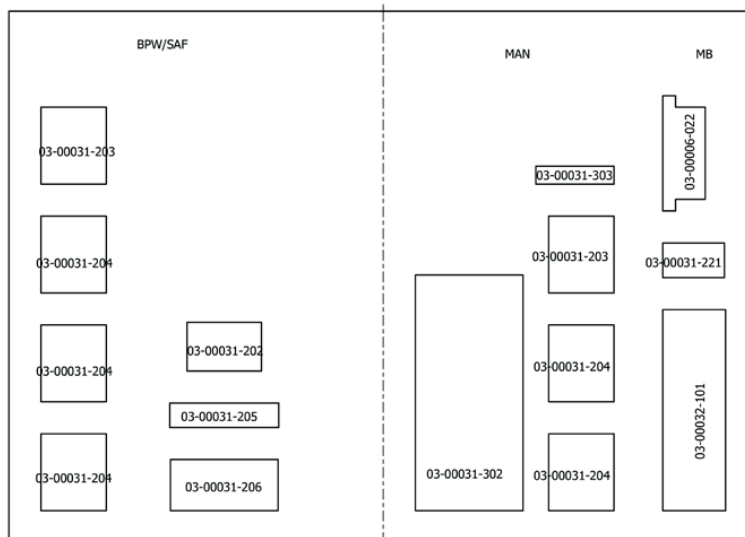

04-00022-014 Schuiminleg, maten 580x415x90 mm

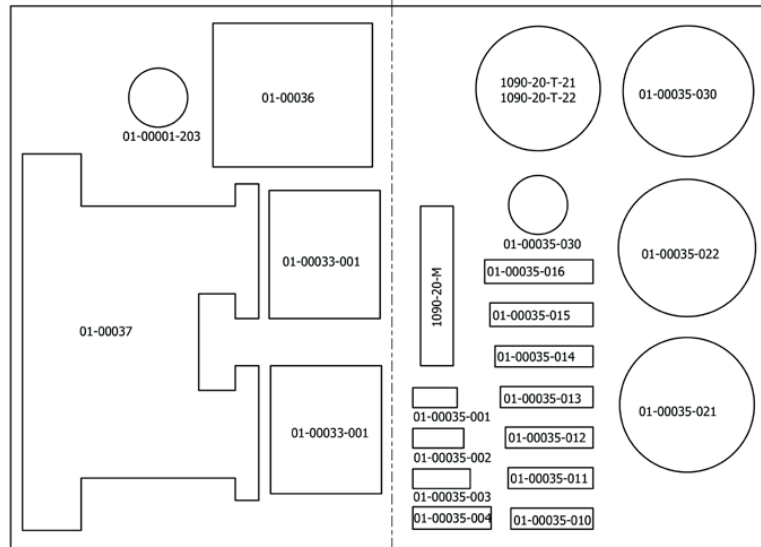

WALLMEK i Kungälv AB

Bultgatan 18, SE-442 40 Kungälv, Zweden
Telefoon +46 (0)303 585 80. Fax +46 (0)303 942 46
info@wallmek.se • www.wallmek.se



LEVERANCIER